

Насосы DB-300(М) и DB-400 для перекачивания дизельного топлива и бензина

Напряжение питания: 380В

Паспорт и инструкция по эксплуатации

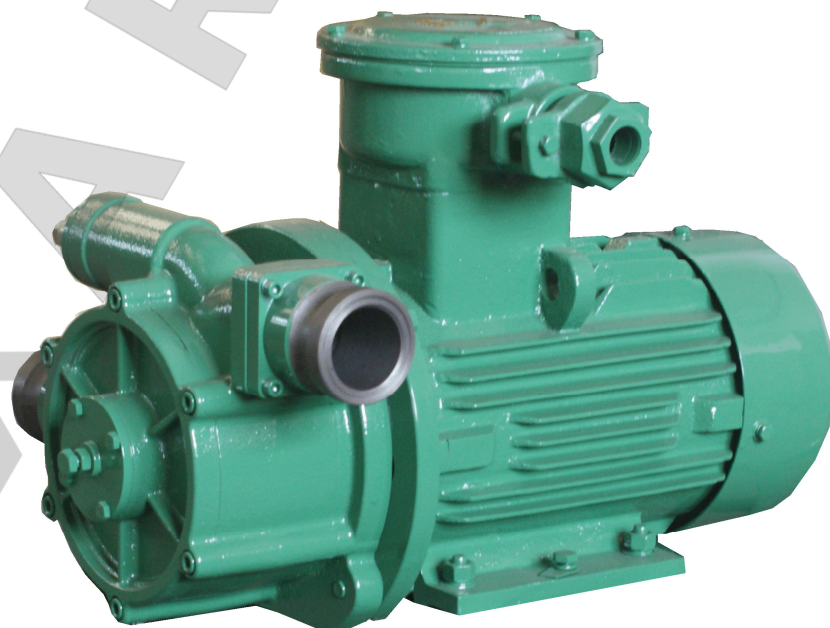

1. Общие данные

1.1 Предназначение

- Насос предназначен для перекачки дизельного топлива, бензина, керосина с механическими включениями не более 0,1 мм и концентрацией не более 0,5%. Насос является самовсасывающим, т.е. не требует предварительного заполнения перекачиваемой жидкостью всасывающей магистрали и корпуса насоса. Насос имеет встроенный перепускной клапан.
- К обязательным требованиям по правильному использованию прибора относится следование предписаниям данного руководства по эксплуатации, которое необходимо полностью прочитать до ввода насоса в эксплуатацию.
- Любое применение прибора, кроме прямо указанных в данном руководстве по эксплуатации (для других сред, использование с применением грубой силы), или собственноручное изменение конструкции (перестроение, использование не оригинальных запчастей), может привести к серьезным опасностям и рассматривается как использование не по назначению.
- За весь вред, полученный в связи с использованием не по назначению, ответственность несет пользователь (гарантия снимается).

ВНИМАНИЕ! В конце 2013 года была произведена модификация насоса DB-300 (изменены размеры лопаток). Новая маркировка насоса DB-300M. Все остальные параметры насоса остались неизменными.

1.2 Технические характеристики

Модель насоса	DB-300 (M)	DB-400
Напряжение питания, В	380В, 50 Гц	380В, 50 Гц
Мощность, кВт	2,2	4,0
Частота вращения, об/мин	1500	1500
Класс защиты	1ExdIIBT4	1ExdIIBT4
Производительность, л/мин	300	450
Максимальное давление, атм	4	4
Высота самовсасывания, м	5,0	4,0
Температура перекачиваемой среды, ° С	-25 до +40	-25 до +40
Вход/выход	Камлок папа 2"	Камлок папа 3"
Наличие байпаса	MS 116-6.3	MS 116-12
Рекомендуемый автомат защиты э/д	нет	нет
Кабель питания	нет	нет
Габаритные размеры, мм	644x500x435	582x344x400

1.3 Сфера применения

Насос для дизельного топлива предназначен только для перекачки дизельного топлива, бензина и керосина, если они не нагреты выше точки возгорания.

Температура перекачиваемой среды должна находиться между $-30\text{ }^{\circ}\text{C}$ и $+50\text{ }^{\circ}\text{C}$. Нельзя выходить за указанные пределы температур в любую сторону.

2. Меры безопасности

2.1 Указания по мерам безопасности

- Насос для дизельного топлива разработан и изготовлен с соблюдением требований по безопасности и охране здоровья, действующим в Европейском Сообществе.
- Тем не менее в случае недостаточного внимания либо применения не по назначению при работе с прибором может возникнуть опасная ситуация.
- Поэтому перед вводом в эксплуатацию прочитайте данное руководство по эксплуатации и предоставьте его дальнейшим пользователям этого насоса.
- В любом случае при работе с насосом для дизельного топлива действуют местные меры и предписания по безопасности труда, а также указания по мерам безопасности данной инструкции по эксплуатации

2.2 Меры безопасности при работе с насосом для дизельного топлива

<p>Опасность!</p> <p>Никогда не работать с работающим насосом!</p> <ul style="list-style-type: none">➤ Монтаж и демонтаж внешнего оборудования только при выключенном насосе.➤ Отключите для Вашей собственной безопасности дополнительно насос от источника тока.
<p>Опасность!</p> <p>Не перекачивать загрязненные среды!</p> <ul style="list-style-type: none">➤ Следите за тем, чтобы в перекачиваемой среде не находилось загрязнений.➤ Установите на заборном шланге фильтр с тонкостью фильтрации не более 30 мкн.
<p>Опасность!</p> <p>Неисправные принадлежности (шланги, трубы и т.п.) могут привести к травмам и повреждению материальных ценностей</p> <ul style="list-style-type: none">➤ Заборный и раздаточный шланги не должны быть изломлены, перекручены или перевернуты.➤ Принадлежности во время использования необходимо проверять на наличие протертостей, разрывов или других повреждений.➤ Поврежденные принадлежности необходимо незамедлительно заменить.
<p>Осторожно!</p> <p>Протечки горючих материалов могут привести к загрязнению окружающей среды</p> <ul style="list-style-type: none">➤ Следите за предписаниями Закона об охране водных ресурсов WHG и региональными предписаниями по установке оборудования.



3. МОНТАЖ

- Для закрепления насоса для дизельного топлива необходимы 4 винта с диаметром не более 10 мм (не входят в комплект поставки).
- При монтаже следите за прочностью крепления. Выберите защищенное место установки (защищенное от брызг воды, механических повреждений и краж).
- Сначала удалите пластиковые заглушки из патрубков забора и подачи.
- Установите шланги со сторон всасывания и подачи. Закрепите фильтр на конце всасывающего шланга.
- Если это необходимо, уплотните резьбовые элементы ФУМ лентой.
- Подсоедините насос к источнику питания, **ОБЯЗАТЕЛЬНО!!!** предусмотрев в цепи автомат защиты электродвигателя типа MS (см. таблицу характеристик).
При использовании без автомата защиты гарантия на электродвигатель снимается!!!
- Насос готов к работе.

ВНИМАНИЕ!!! Работа насоса без фильтра приводит к быстрому износу лопаток насоса и его корпуса. Возможно заклинивание ротора насоса и его разрушением при попадании крупного предмета в насосную часть.

ОБЯЗАТЕЛЬНО!!! установите перед насосом фильтр с тонкостью фильтрации не более 30 мкн.

4. Эксплуатация

Проверьте насос и смонтированные принадлежности на правильность сборки и наличие повреждений. Незамедлительно замените поврежденные части и никогда не пользуйтесь неисправным насосом.

Фильтр на заборном шланге проверяйте перед каждым циклом перекачки и при наличии повреждений замените. Ни в коем случае не работайте без него, иначе насос будет не защищен от попадания посторонних веществ.

- Вставьте шланг в емкость, которую необходимо опустошить.

Указание

Чтобы была возможность полностью опустошить емкость, заборный шланг должен доставать до дна емкости.

- Вставить раздаточный шланг в приемную емкость.
- Нажмите включите питание насоса.

Осторожно!

Никогда не включайте насос без перекачиваемой жидкости более 3 минут. Есть опасность повреждения Вашего насоса при работе на сухом ходу.

Осторожно!

Насос автоматически не выключается, поэтому при перекачке никогда не оставляйте насос без внимания.

- Для прекращения процесса перекачки отключите питание насоса.

Осторожно!

Опасность повреждения изделия



5. Поддержание в рабочем состоянии

Насос для дизельного топлива не требует большого технического обслуживания.

Большинство проблем при эксплуатации вызвано наличием грязи в дизтопливе. Настоятельно рекомендуем использовать фильтр тонкой очистки.

Пользователь обязан регулярно проверять следующие элементы, с тем чтобы предотвратить травмирование людей, повреждение оборудования или загрязнение окружающей среды:

- Корпус насоса
- Раздаточный и всасывающий шланг

6. Обслуживание

6.1 Замена лопаток

- Открутите винты .
- Отделите корпус насоса от крышки двигателя (21).
- Замените стершиеся лопатки (17) новыми оригинальными запчастями, при этом следите за направлением установки.
- Установите снова корпус насоса и закрепите его винтами (8).

Замена лопаток необходима только в исключительных случаях.

ВНИМАНИЕ!!! На насосах DB-300 лопатки черного цвета, на DB-300M лопатки серого цвета. Они разные по размерам! Учитывайте это при заказе запчастей!

7. Конструкция насоса

1. Байпас
2. Корпус насоса
3. Ротор насоса
4. Рабочая полость насоса
5. Лопатки
6. вал электродвигателя

*количество лопаток может отличаться от рисунка

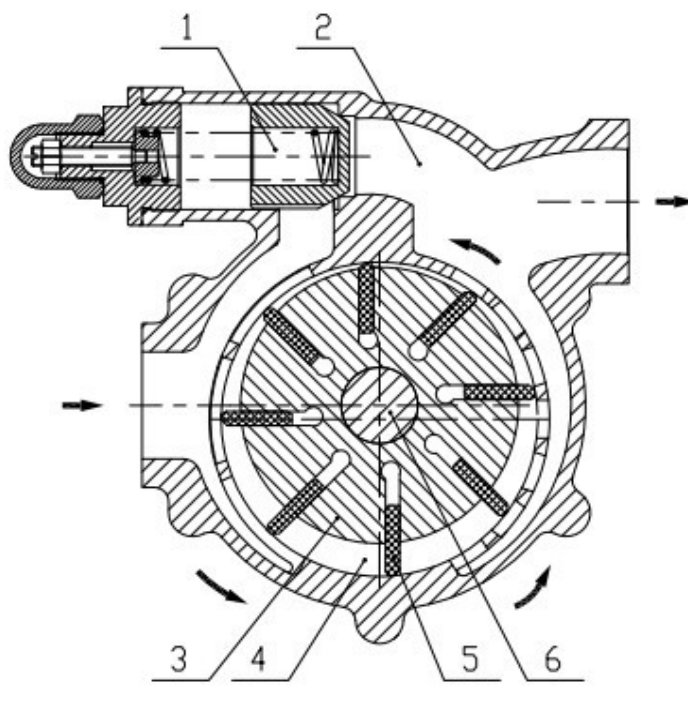

8. Габаритные и присоединительные размеры DB-300

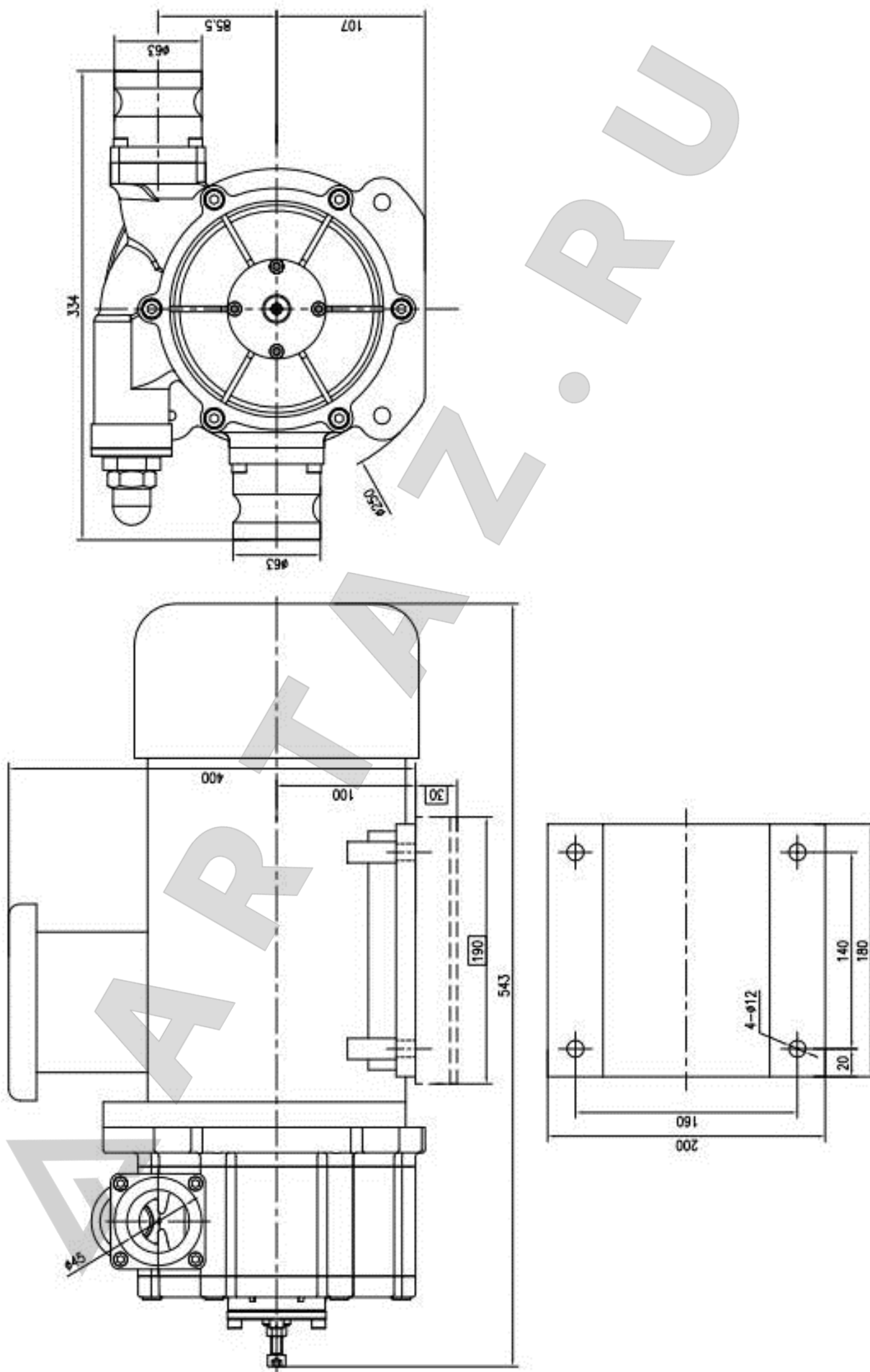

Габаритные и присоединительные размеры ВВ-700

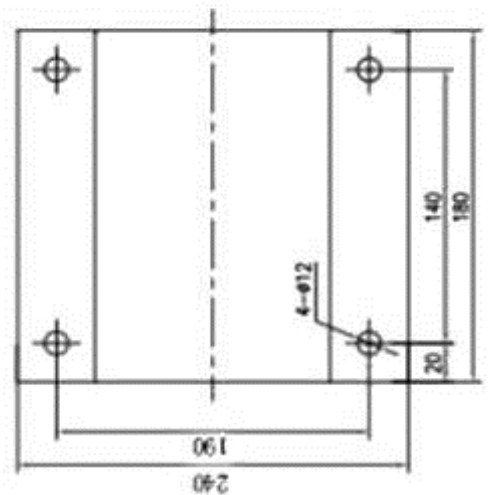
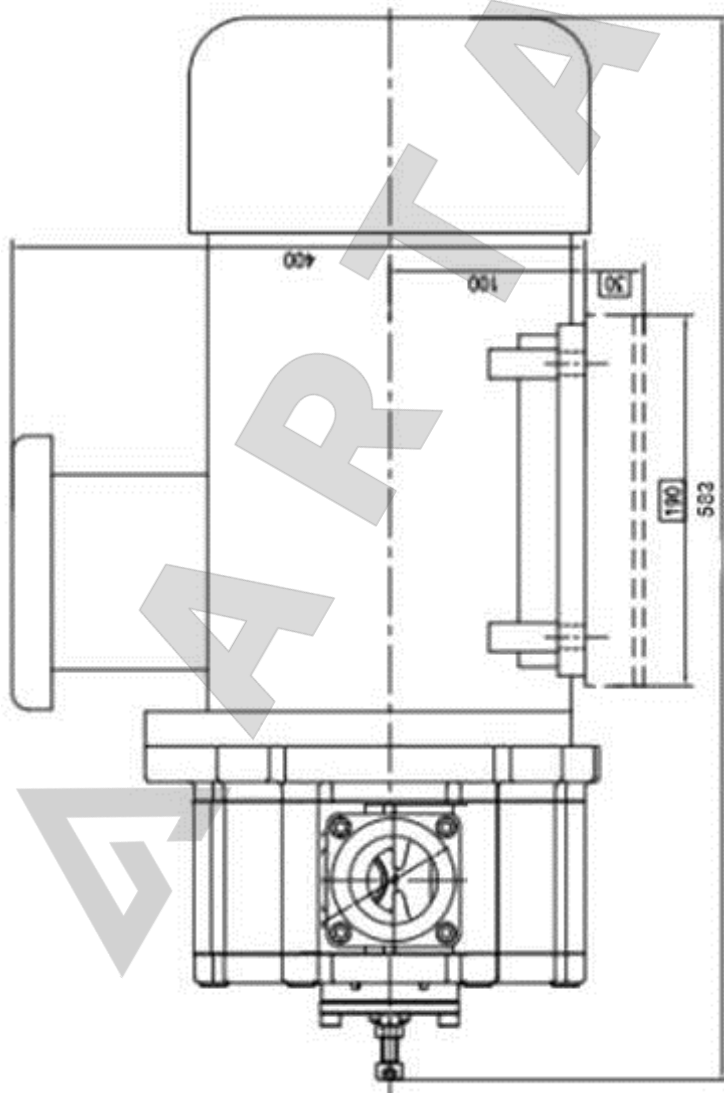
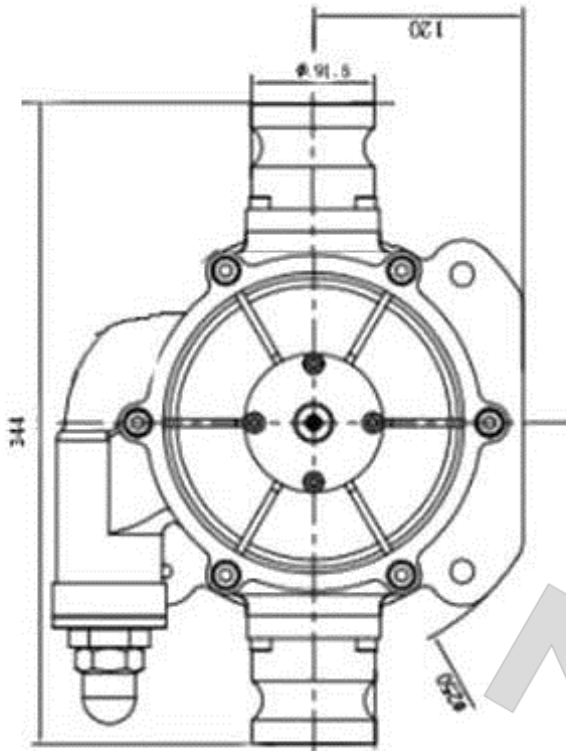

8. Возможные неполадки и методы их устранения

Неисправность	Причина	Действие
Насос работает, но при открытии раздаточного пистолета не качает.	Ёмкость опорожнилась, либо заборный шланг не достаёт до уровня жидкости.	Замените бочку, заполните резервуар или опустите шланг до уровня жидкости.
Насос не всасывает.	В заборной линии находится воздух.	Подтяните резьбовое соединение заборной трубки или уплотните его. Сбросьте воздух из системы Откройте пистолет.
	Под байпасный клапан попало инородное тело	Промыть насос водой, удалить инородное тело из под клапана.
Двигатель гудит, но не вращается.	«Закис» ротор.	Отверните винты на торце крышки насоса на 1-2 оборота. Проверните рукой вал электродвигателя со стороны вентилятора. Затяните винты обратно. ВНИМАНИЕ! Слишком сильно не затягивать, т.к. можно заклинить ротор.
	В насос попало инородное тело.	Снять крышку насоса, удалить инородное тело.
Производительность слишком мала.	Температура перекачиваемой среды слишком мала (вязкость продукта очень высока).	Храните продукт в отапливаемом помещении. Подогрейте жидкость.
	Байпас загрязнен.	Прочистите байпас.
	Фильтр раздаточного пистолета загрязнен.	Прочистите фильтр.
	Шланги имеют либо очень маленький диаметр, либо очень большую длину.	Проконсультируйтесь с нашими менеджерами по подбору шлангов (либо самостоятельно измените диаметр и длину шланга).

8. Гарантийные обязательства

Гарантийный срок эксплуатации оборудования составляет 6 месяцев со дня продажи при условии соблюдения потребителем правил транспортировки, хранения и эксплуатации и определяется с момента продажи по накладной или товарному чеку.

Гарантия не предусматривает возмещение материального ущерба или травм, связанных с эксплуатацией наших насосов.

Гарантийному ремонту не подлежат поломки, возникшие по причине небрежной транспортировки, неправильного подключения к электросети, отсутствия надежной защиты, дефектного монтажа, неправильно выполненной наладки, работы без жидкости, либо с непредусмотренной жидкостью, загрязнения.

Гарантия недействительна, если изделие было разобрано, самостоятельно отремонтировано или испорчено покупателем. Доставка оборудования осуществляется за счет покупателя. К рассмотрению принимается только чистое оборудование без механических повреждений.

Производство: КНР.