

Описание Pedrollo PQA

КРАТКАЯ ТЕХНИЧЕСКАЯ ХАРАКТЕРИСТИКА НАСОСА СЕРИИ PQA:

- Подача насоса до 50 л/мин. (3 м³/ч)
- Напор насоса до 90 м
- Манометрическая высота всасывания насоса до 8 м
- Температура жидкости до +90°C
- Максимальная температура окружающей среды до +40°C

ОПИСАНИЕ НАСОСА СЕРИИ PQA:

Электронасос для промышленных целей с вихревым рабочим колесом имеющим запатентованную систему с противозаклинивающими вставками.

ПРИНЦИП РАБОТЫ НАСОСА:

Серия PQA включает в себя **ВИХРЕВОЙ ЭЛЕКТРОНАСОС**, назначение которого связано с тем, что на периферии его рабочего колеса имеется большое количество радиальных лопаток, передающих энергию накачиваемой жидкости. Специальный профиль лопаток обеспечивает радиальную рециркуляцию поступающей в насос жидкости между лопатками рабочего колеса и двойным каналом, расположенным по его обеим сторонам. Так как каждая из многочисленных лопаток участвует в передаче энергии, давление жидкости постепенно возрастает в процессе ее перехода от всасывающего к нагнетательному патрубку; тем самым обеспечивается, с одной стороны, равномерность потока и отсутствие пульсаций, а с другой стороны - высокое давление и крутизна характеристик рабочих кривых. При относительно простой конструкции насос серии PQA отличается особо тщательно выполненной механической обработкой, позволяющей избежать ухудшения рабочих характеристик.

Фирма PEDROLLO S.P.A., работающая на рынке вихревых электронасосов с 1975 года, накопила огромный опыт в области оптимальных конструктивных решений и технологий. Этот опыт, дополняемый усилиями, направленными на полную автоматизацию производственных процессов, обеспечивает фирме мировое лидерство в данной отрасли.

ОБЛАСТЬ ПРИМЕНЕНИЯ И УСТАНОВКА НАСОСА СЕРИИ PQA:

Насос данной серии рекомендуется для перекачки чистой воды без наличия абразивных частиц и химически неагрессивных жидкостей. Гидравлические характеристики этого электронасоса, совместно с его компактностью и прочностью, могут использоваться в промышленных целях, для охлаждения, кондиционирования, оборудовании для глаженья, электропитания котлов и т.д.

Установка насоса должна производиться в закрытых помещениях или же в местах, защищенных от атмосферного воздействия.

ГАРАНТИЯ 2 ГОДА в соответствии с общими условиями продажи

КОНСТРУКТИВНЫЕ ХАРАКТЕРИСТИКИ НАСОСА СЕРИИ PQA:

- **КОРПУС НАСОСА** технополимер с высокими эксплуатационными характеристиками. Металлическая вставка с резьбой ISO 228/1 на патрубках обеспечивает подсоединение шлангов без риска повредить корпус.
- **КРЫШКА КОРПУСА НАСОСА** из латуни.



- **ОПОРА насоса** из алюминия с латунной (патент № 1289150) вставкой уменьшает нагрузку возникшую при запуске, из-за возможного блокирования рабочего колеса, когда насос не функционирует длительный период.
- **РАБОЧЕЕ КОЛЕСО НАСОСА ИЗ ЛАТУНИ.**
- **ВЕДУЩИЙ ВАЛ НАСОСА** из нержавеющей стали AISI 430 F.
- **МЕХАНИЧЕСКОЕ УПЛОТНЕНИЕ НАСОСА** из керамики и графита.
- **ЭЛЕКТРОДВИГАТЕЛЬ НАСОСА:** насос непосредственно соединен с электродвигателем PEDROLLO соответствующей мощности; двигатель асинхронный, высокопроизводительный, бесшумный, закрытого типа с наружной вентиляцией, конструктивного типа "IM D3", пригодный для непрерывной работы.
- **В однофазных насосных двигателях** предусмотрено встроенное термозащитное устройство (аварийный выключатель).
- **Трехфазные насосные двигатели** должны быть снабжены соответствующим внешним аварийным выключателем, подключение которого выполняется согласно действующим нормативам.
- **КЛАСС ИЗОЛЯЦИИ НАСОСА В.**
- **СТЕПЕНЬ ЗАЩИТЫ НАСОСА IP 44.**
- **ЗАРЕГИСТРИРОВАННАЯ МОДЕЛЬ НАСОСА СЕРИИ PQA**

Исполнение насоса по заказу:

- => вал насоса из нержавеющей стали EN 10088-3-1.4401 (AISI 316)
- => специальное механическое уплотнение насоса
- => степень защиты насоса IP 55
- => другое напряжение питания или частота 60 Гц



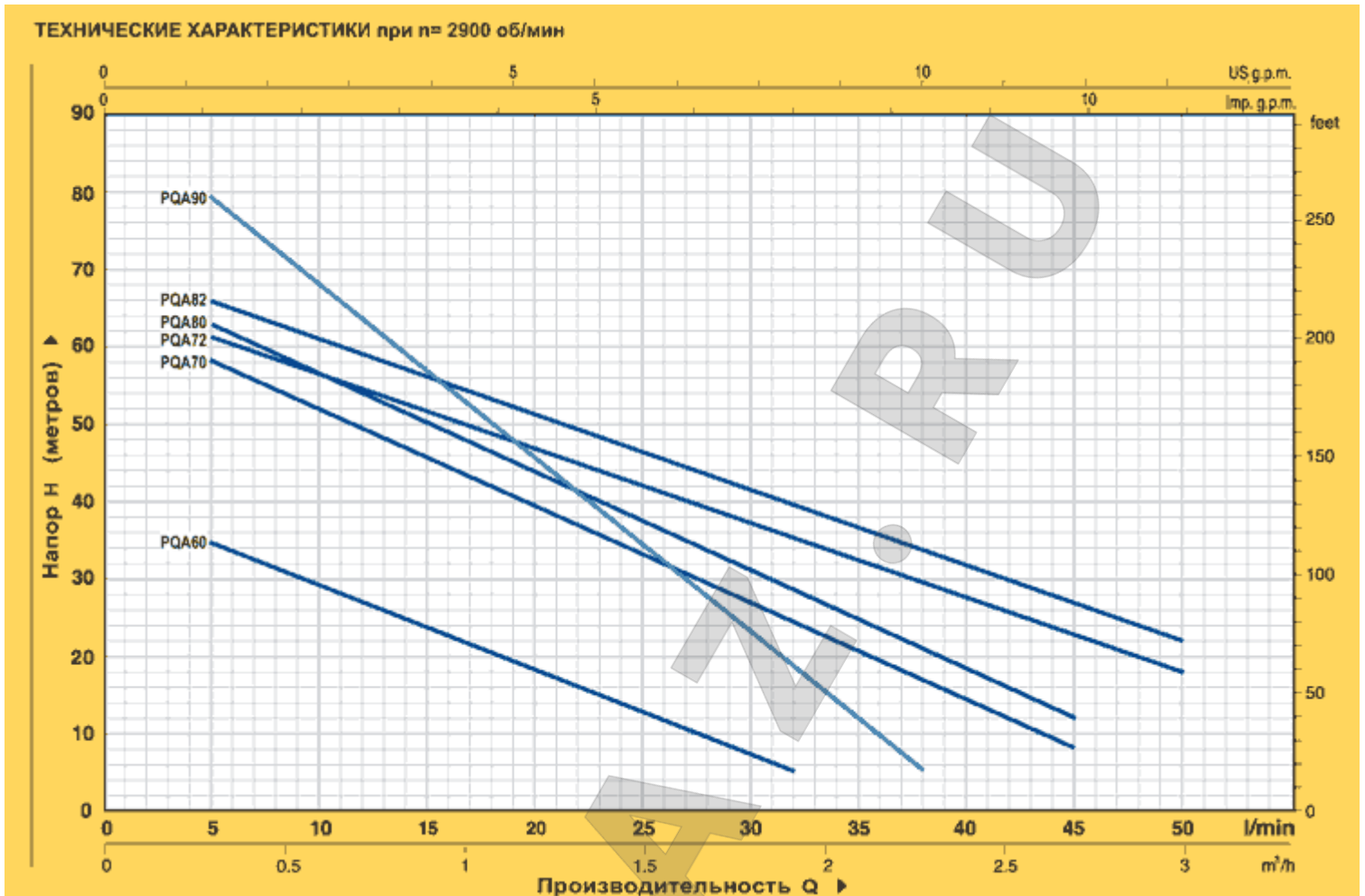

МОДЕЛЬ		МОЩНОСТЬ		Q	Q												
однофазный	трехфазный	кВт	л.с.		л/мин	0	0.1	0.3	0.6	0.9	1.2	1.5	1.8	1.9	2.3	2.7	3.0
PQAm 60	PQA 60	0.37	0.50	H метры	0	2	5	10	15	20	25	30	32	38	45	50	
PQAm 70	PQA 70	0.55	0.75		40	38	35	29	23.5	18	12.5	7	5				
PQAm 72	PQA 72	0.55	0.75		65	62	58	52	45.5	39.5	33	27	24	16.5	8		
PQAm 80	PQA 80	0.75	1		65	62	62	57	52	47	42	37.5	35.5	29.5	22.5	18	
PQAm 82	PQA 82	0.75	1		70	66	62	56	49.5	43	37	31	28	20.5	12		
PQAm 90	PQA 90	0.75	1		70	-	66	61	56	51	46	41.5	39.5	37.5	26.5	22	
					90	86	79	68	56.5	45.5	34	23	18.5	5			

Q = Производительность H = Напор в метрах

Допуск характеристик в соответствии с EN ISO 9906 Прил. А.

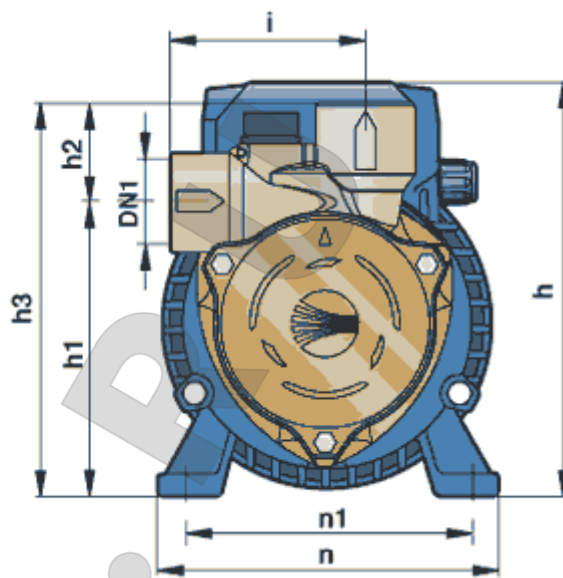
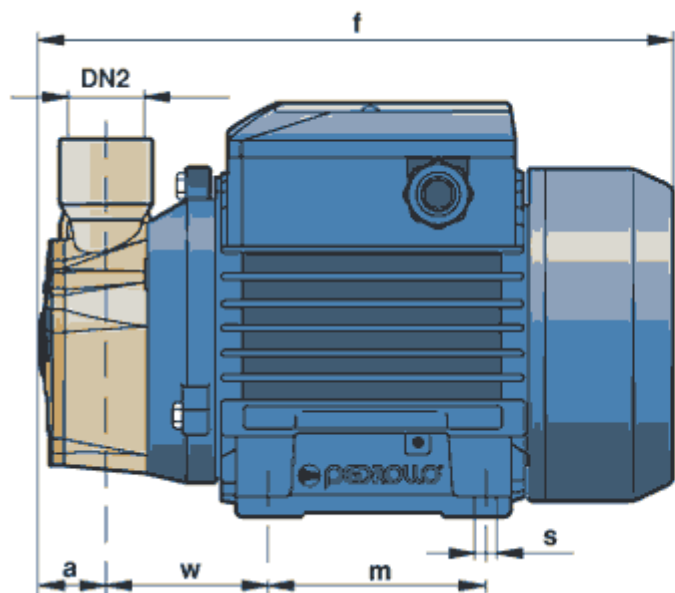

МОДЕЛЬ		ПАТРУБКИ		РАЗМЕРЫмм											кг		
однофазный	трехфазный	DN1	DN2	a	f	h	h1	h2	h3	i	m	n	n1	w	s	1~	3~
PQAm 60	PQA 60	1/2"	1/2"	25	226	152	103	33	136	72.5	80	120	100	55	7	4.8	4.8
PQAm 70	PQA 70						116.5	32.5	149							10.3	9.3
PQAm 72	PQA 72	1"	1"	28	258	179	121	30	151	83	90	138	112	62	7	10.4	9.4
PQAm 80	PQA 80						116.5	32.5	149							10.5	9.5
PQAm 82	PQA 82	1"	1"	27	257	121	30	151	83	76	90	138	112	62	7	10.5	9.5
PQAm 90	PQA 90						1/2"	1/2"	35							156	10.5

ARTAZ

