

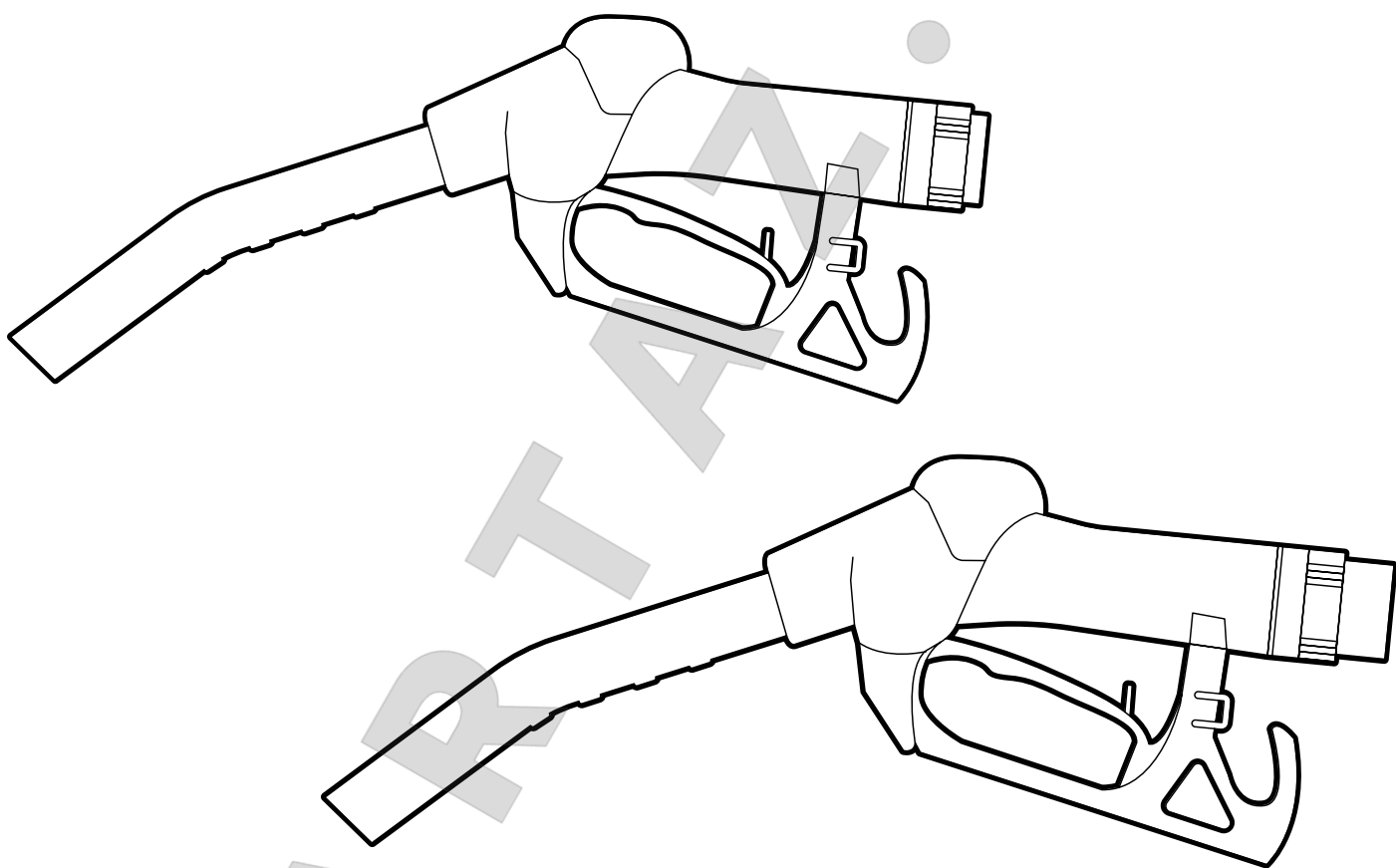

Пистолеты топливозаправочные с автоматическим отсекателем и регулятором скорости потока БАК.12011 / БАК.12012

Руководство по эксплуатации



Топливораздаточные пистолеты «БелАЗ» БАК.12011 и БАК.12012 автоматически отключаются при контакте носика с жидкостью, что позволяет избежать переполнения ёмкости и разлива топлива.

Перед использованием изделия внимательно прочтите данное руководство.





Содержание

I. Устройство и принцип работы	3
II. Технические сведения	3
III. Установка пистолета	3
IV. Работа с устройством.	4
V. Обслуживание пистолета.	4

ARTAZ.RU



I. Устройство и принцип работы

I. I Устройство

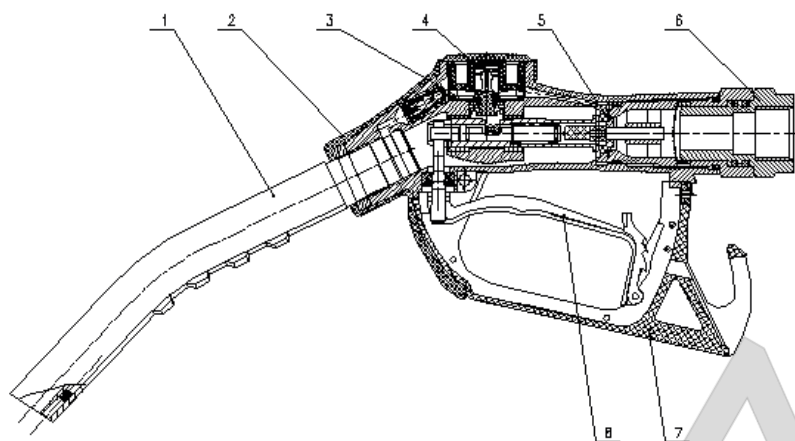

1. Носик
2. Корпус
3. Обратный клапан
4. Диафрагма
5. Главный клапан
6. Поворотный крепёж
7. Гарда
8. Активационный рычаг

I. II Принцип работы

При нажатии на активационный рычаг, вал в корпусе пистолета сместится вперёд, топливо под давлением откроет главный клапан и начнётся подача топлива в носик пистолета. Когда главный клапан открыт, скорость потока в системе мгновенно увеличивается, а давление мгновенно снижается. Давление в носике пистолета и над поверхностью диафрагмы уравновешено, и пока жидкость не достигает носика пистолета, равновесие сохраняется. Когда поверхность жидкости достигает носика пистолета, возникает разница давления. Выше поверхности диафрагмы давление становится отрицательным. Диафрагма и латунная втулка поднимаются. Высвобождается пружина, перекрывающая главный клапан. Вал также возвращается в исходное положение. Автоматический отсекающий срабатывает и прекращает выдачу топлива.

II. Технические сведения

Модель	На картинке	Присоединительный фитинг	Раздаваемые жидкости	Автоматический отсекающий	Диаметр носика
БАК.12011	1	BSPE 3/4"	Дизельное топливо, бензин	Да	3/4"
БАК.12012	2	BSPT 3/4"	Дизельное топливо, бензин	Да	1"

III. Установка пистолета

1. Устанавливайте и используйте без дополнительной подготовки. Смазка устройства не требуется.
2. Используйте гаечный ключ при установке пистолета. Затягивайте соединение со шлангом плотно. Запрещается установка и демонтаж пистолета при наличии топлива в системе.



3. Если резьба на фитинге шланга стандарта NPT, используйте небольшое количество маслобензостойкого герметика для труб, чтобы уплотнить соединение. Не используйте тефлоновую ленту! Можно повредить резьбу.

4. Обязательно проверяйте герметичность соединения пистолета со шлангом и правильность срабатывания автоматического отсекаателя перед вводом устройства в эксплуатацию.

VI. Работа с устройством

1. Пистолет имеет три положения фиксатора рычага активации, рассчитанных на 3 скорости потока. Выберите скорость потока исходя из объёма ёмкости, в которую выдаётся топливо. Чем меньше ёмкость — тем меньше скорость потока.

2. Во время заправки, если кончик носика пистолета окажется ниже уровня топлива, сработает автоматический отсекаатель. Если срабатывание отсекаателя вызывает пена, то подождите, пока она осядет, после чего продолжите заправку.

V. Обслуживание пистолета

1. Держите отверстие на конце носика пистолета чистым. Своевременно удаляйте посторонние предметы и загрязнения с носика пистолета. Загрязнение сливного отверстия может вызвать некорректную работу изделия.

2. Когда пистолет не используется, ВСЕГДА держите его в предназначенном для него держателе. Это позволит избежать повреждений и загрязнения устройства.

3. Смазка изделия не требуется. Сервисное обслуживание проводить при возникновении неисправностей. При штатной работе пистолета обслуживание не требуется.

Проблема	Вероятная причина	Способ устранения
Пистолет не отключается	Диафрагма недостаточно прижата. Плохая воздухопроницаемость. Диафрагма или уплотнительное кольцо повреждены либо изношены.	Затяните регулировочный винт на крышке Замените диафрагму и уплотнительное кольцо
Стопор на гарде не работает	Стопор повреждён	Замените стопор на гарде
Топливо не выдаётся	Заблокировано сливное отверстие. В камере диафрагмы отрицательное давление. Главный клапан не открывается. Диафрагма не перемещается при нажатии на рычаг активации.	Очистите или замените носик пистолета Необходима замена диафрагмы или пружины. Обратитесь в сервисный центр.
Подтекание из носика	Утечка из обратного клапана, после отключения, бензин остаётся в пистолете и просачивается в носик. Утечка из главного клапана после выключения пистолета.	Чистка или замена клапана. Проверьте давление в системе. Оно не должно превышать 0,5 МПа. Очистите или замените главный клапан.





ПРЕТЕНЗИИ ПО КАЧЕСТВУ ПРИНИМАЮТСЯ
ПО МЕСТУ ПРИОБРЕТЕНИЯ ТОВАРА, ЛИБО:

ООО «БелАК-Рус»
г. Санкт-Петербург, Старо-Петергофский проспект,
дом 24, корпус 6, литер «А»

Тел. +7 (812) 383-99-02
E-mail: info@belak.ru

WWW.BELAK.RU

Сделано в КНР
Гарантия: 12 мес.*

ГARANТИЙНЫЙ ТАЛОН:

*Гарантия не распространяется на повреждения, вызванные несчастным случаем, неправильным использованием или неправильной установкой.

Наименование продавца _____

Дата продажи _____

Подпись продавца _____

Штамп продавца _____

*обязательно заполнение информации в гарантийном талоне

