

ИНСТРУКЦИЯ ПО ЭКСПЛУАТАЦИИ

Установки для замены масла



KRW1831
KRW1803.80
KRW1832.80
KRW1837.80
KRW1839.80

Оглавление

Инструкция безопасности.....	3
Описание продукта.....	5
Технические характеристики.....	5
Упаковочный лист.....	6
Эксплуатация.....	7
Чертежи.....	11

ARTAZ.RU

I Инструкция безопасности

ПРЕДУПРЕЖДЕНИЕ: В процессе использования оборудования всегда важно следовать мерам предосторожности во избежание увечий или порчи оборудования

Всегда держите рабочую зону в чистоте. Загрязненная зона может привести к увечьям. Рабочая зона должна соответствовать специальным требованиям. Не используйте оборудование и подключаемые электроприборы во влажном помещении. Защитите оборудование от дождя. Рабочая зона должна быть хорошо освещена. Не используйте электрические приборы рядом с воспламеняющимся газом или жидкостью.

Держите детей подальше от оборудования. Дети не должны иметь доступа к рабочей зоне. Не разрешайте им трогать оборудование и электрические провода

Прячьте неиспользуемое оборудование. Во время простоя, оборудование должно находиться в сухом закрытом помещении, во избежание коррозии металла. Всегда закрывайте оборудование и инструменты во избежание попадания его в руки детей.

Всегда правильно подбирайте инструмент для работы. Не используйте инструмент для мелких работ в случаях, когда это не требуется. Это не безопасно и может привести к его поломке. Ни в коем случае не модифицируйте его и не используйте в иных целях.

Одевайтесь должным образом. Не носите висячую одежду и драгоценности, они могут зацепиться за движущиеся части оборудования. Носите антистатическую одежду и не скользящую обувь. Наденьте любой головной убор, если у вас длинные волосы.

Используйте защиту для глаз и ушей. Всегда носите специальную защитную маску для глаз. При работе с вредными газами или при получении пыли или летучих осадков используйте респиратор или маску.

Не работайте на износ. Всегда работайте в меру своих возможностей и оборудования. Всегда заботьтесь о состоянии инструмента. Периодически необходимо осматривать оборудование, шланги и провода на предмет повреждений. Если таковые присутствуют надо заменить запчасть или отдать на ремонт специалисту. Рукоятка всегда должна быть чистой и сухой, без следов масла и всегда срабатывать.

Перед работой уберите отвертки и гаечные ключи. Перед включением оборудования необходимо убрать оставшиеся на его поверхности инструменты.

Избегайте случайных запусков оборудования. Убедитесь что в нерабочем состоянии, а так же перед подключением шланга давление воздуха выключено.

Будьте внимательны. Всегда следите за рабочим процессом. Не используйте оборудование, если вы устали

Проверяйте оборудование на наличие поврежденных деталей. Перед использованием оборудования проверьте его на наличие поврежденных частей, чтобы избежать сбоя в его работе. Проверьте расположение и правильность движущихся частей; состояние не движущихся частей на вмятины и трещины; и любые повреждения, которые могут повлиять на работу оборудования. Любая поврежденная запчасть должна быть, заменена, или отремонтирована специалистом. Не используйте оборудование, если кнопки или рычаги работают неправильно.

Замена частей и аксессуаров.

При сервисном ремонте используйте только идентичные детали. Использование других запчастей лишает гарантии. Разрешается использовать только аксессуары, предназначенные для этого оборудования.

Не используйте оборудование под воздействием алкогольных и наркотических средств. При приеме лекарств внимательно изучите их описание и воздействие. Если они влияют на вашу реакцию, или притупляют чувства, воздержитесь от использования оборудования.

Обслуживание.

Для безопасности, должно проводиться регулярное обслуживание агрегата квалифицированным специалистом

Внимание: производительность данного прибора может изменяться в зависимости от давления воздуха и объема компрессора.

Соблюдайте особые правила безопасности при работе с данным оборудованием

Это оборудование должно использоваться только квалифицированным персоналом.

Использование этого оборудования разрешается только после изучения мануала и инструкции безопасности.

Не курите рядом с оборудованием.

Рабочее место должно хорошо вентилироваться.

Если обнаружена утечка в оборудовании или шланге немедленно отключите давление и устраните ее.

Не превышайте максимально разрешенное давление воздуха. Это может привести к поломке.

Рядом с оборудованием всегда должен находиться огнетушитель

Всегда предохраняйте вашу кожу от контакта с маслом и растворителями

Не включайте двигатель автомобиля во время замены масла

Использованное масло должно быть правильно утилизировано.

Всегда придерживайте шланг, чтобы он не выскочил

II Описание продукта

Модель	KRW1831	KRW1803.80	KRW1832.80	KRW1837.80	KRW1839.80
Воронка		√	√		√
Предкамера				√	√
Вакуумный забор	√		√	√	√

III Технические характеристики

Модель	KRW1831	KRW1803.80	KRW1832.80	KRW1837.80	KRW1839.80
Давление воздуха(Bar)	6~8	6~8	6~8	6~8	6~8
Давление жидкости (Bar)	0.6~0.8	0.6~0.8	0.6~0.8	0.6~0.8	0.6~0.8
Потребление воздуха	150	150	150	150	150
Вакуум (Bar)	0~-1	0~-1	0~-1	0~-1	0~-1
Макс. высота(mm)	1020	1850	1850	1400	1850
Мин. высота(mm)		1250	1250		1450
Объема бака (л.)	80	80	80	80	80
Объем предкамеры (л.)				9	9
Объем воронки (л.)		16	16		16
Температура масла	40~60	40~60	40~60	40~60	40~60
Кол-во мест	1	1	1	2	2
Размеры упаковки (mm)	490*440*110 0	490*440*110 0	490*440*110 0	255*255*540 490*440*1100	255*255*540 490*440*1100
Кол-во шупов	6		6	6	6
Cu, 1 PCS(mm)		Φ5*L700		Производительность 1.9L/Min.	
Cu, 1 PCS(mm)		Φ6*L700		Производительность 3.7L/Min.	
PVC,1 PCS(mm)		Φ5*L700		Производительность 1.0L/Min.	
PVC,1 PCS(mm)		Φ6*L700		Производительность 2.0L/Min.	
PVC,1 PCS(mm)		Φ8*L700		Производительность 6.5L/Min.	
PVC,1 PCS(mm)		Φ7*L1000		Производительность 3.7L/Min.	

IV Упаковочный лист

Модель	KRW1831	KRW1803.80	KRW1832.80	KRW1837.80	KRW1839.80
Инструкция	√	√	√	√	√
Бак	√	√	√	√	√
Предкамера				√	√
Воронка		√	√		√
Расширитель воронки		√	√		√
Трубка		√	√		√
Щупы	√		√	√	√
Шаровой кран предкамеры				√	√
Щуп для BMW/Benz/Volkswagen	√			√	√

V Эксплуатация

1. Сборка

- 1.1 Вскройте упаковку, убедитесь в наличии всех запчастей и аксессуаров.
- 1.2 Соберите расширитель для сливной воронки
- 1.3 Соедините между собой воронку, расширитель и сетку.
- 1.4 Установите предкамеру, плотно затяните болты. Убедитесь что воронка и предкамера не соприкасаются



Рис. 1



2. Создание вакуума

2.1 Создание вакуума в бочке

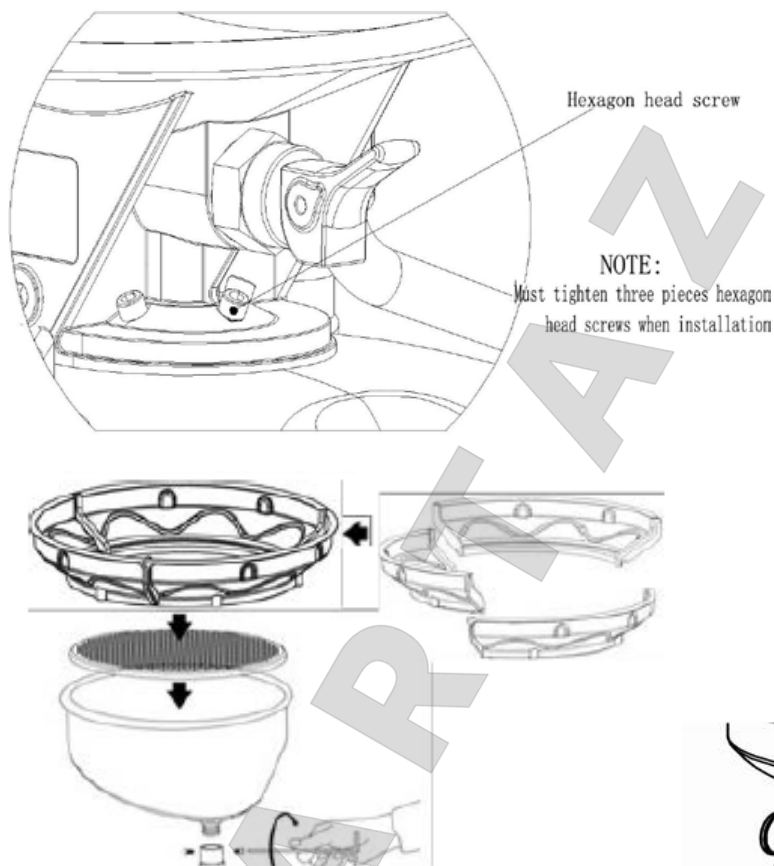
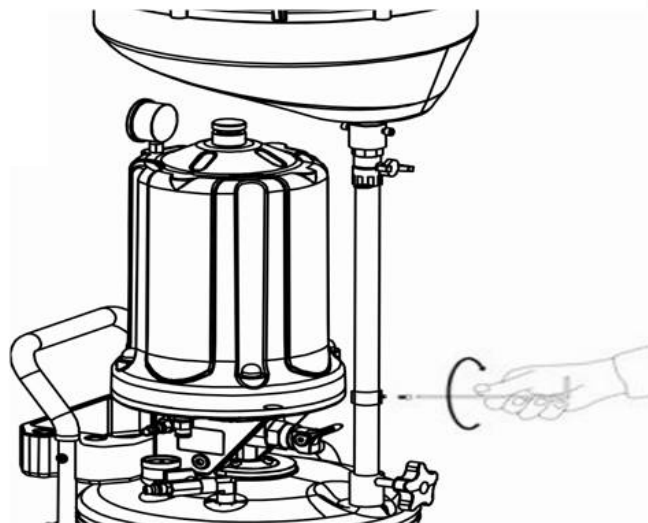
2.1.1 Убедитесь, что давление воздуха достигает 6~8 bar (87~116psi)

2.1.2 Закройте все краны.

2.1.3 Соедините пневматический насос установки с компрессором при помощи быстроръемного соединения, затем откройте кран подачи воздуха

2.1.4 Дождитесь, пока стрелка на манометре, достигнет центральной зоны (между зеленой и красной).

2.1.5 Закройте кран подачи воздуха.

2.2 Создание вакуума в бочке и предкамере

2.2.1 Нагнетите вакуум одновременно в колбе и баке для увеличения производительности.

2.2.2 Убедитесь, что все краны закрыты. Нажмите на кнопку под колбой

2.2.3 Подключите компрессор к генератору вакуума.

2.2.4 Откройте кран подачи воздуха

2.2.5 Дождитесь, пока стрелка на манометре, достигнет центральной зоны (между зеленой и красной).

2.2.6 Закройте кран подачи воздуха.

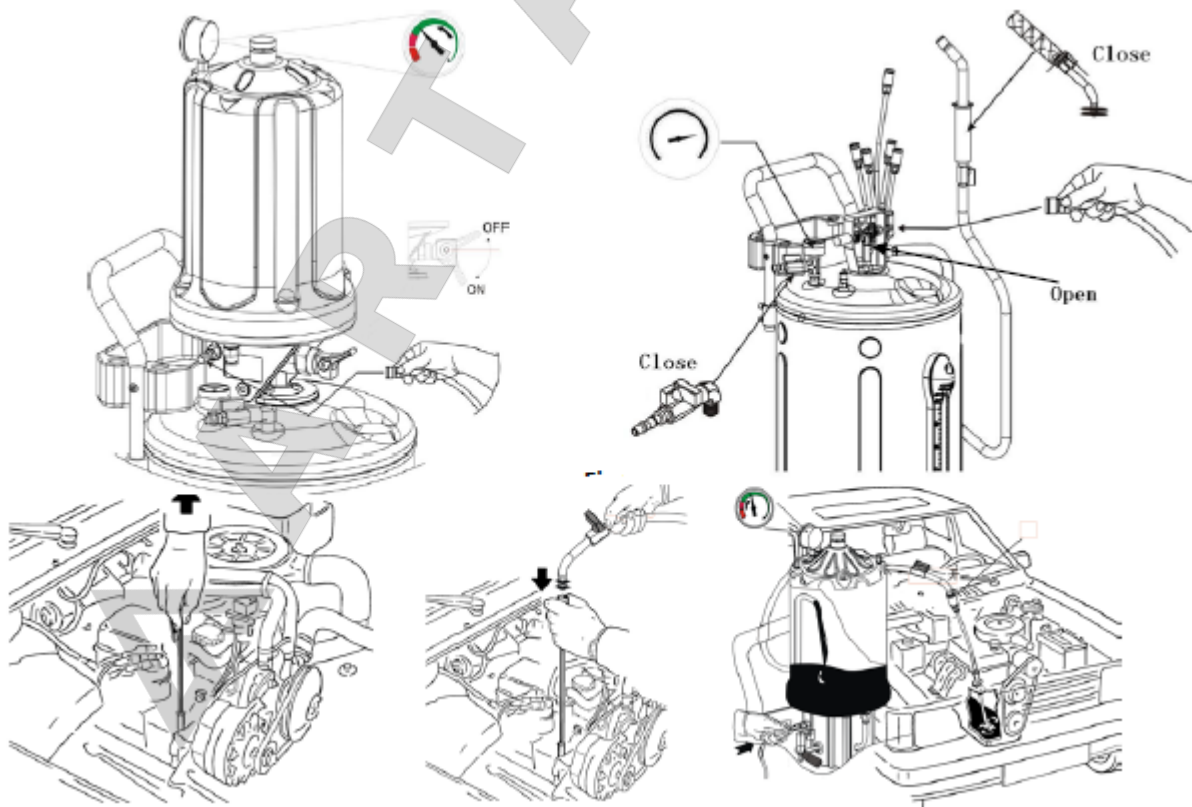



ВАЖНО

- а. Установка должна стоять на ровной поверхности, либо должна быть защищена от смещения.**
- б. Держитесь за резиновую накладку во время работы**
- с. Температура масла не должна превышать 60 градусов**

ARTAZ.RU





4 Сбор масла воронкой

- 4.1 Установите машину на яму или на подъемник
- 4.2 Поставьте устройство под отверстие слива масла
- 4.3 Убедитесь, что клапан забора масла со шланга закрыт
- 4.4 Откройте клапан сбора масла через воронку
- 4.5 Откройте шаровой кран, чтобы выпустить воздух.
- 4.6 Откройте крышку слив масла у автомобиля

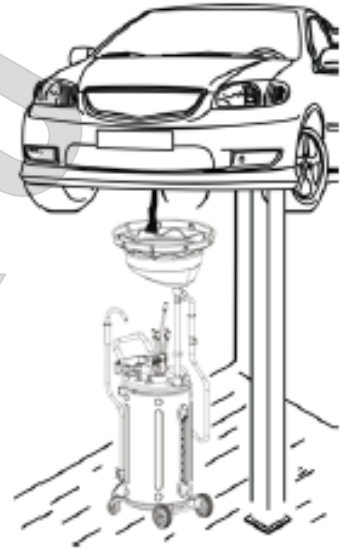

5 Слив масла

- 5.1 Слив масла из предкамеры
 - 5.1.1 Сбросьте давление в воронке, путем открытия клапана между воронкой и баком
 - 5.1.2 Закройте клапан, после того как все масло перельется в бак.
 - 5.1.3 Повторяйте операцию, пока масло не дойдет до уровня STOP в предкамере

5.2 Слив масла из бака

- 5.2.1 Закройте все вентили
- 5.2.2 Проведите шланг для слива масла в емкость для утилизации
- 5.2.3 Подключите компрессор к клапану подачи воздуха
- 5.2.4 Медленно поверните ручку подачи воздуха в бак, по достижении необходимого давления, перекройте клапан. (Клапан сброса давления автоматически сработает при достижении 1.0 bar/15.4PSI, если это произошло, сразу перекройте клапан и снизьте давление до 0.8bar/11.6PSI)
- 5.2.5 Откройте клапан слива масла
- 5.2.6 Как только все масло вытечет из бака, отсоедините компрессор, сбросьте давление в баке и закройте все клапаны.
- 5.2.7 Бак считается пустым по достижению масла отметки STOP на мерной трубке

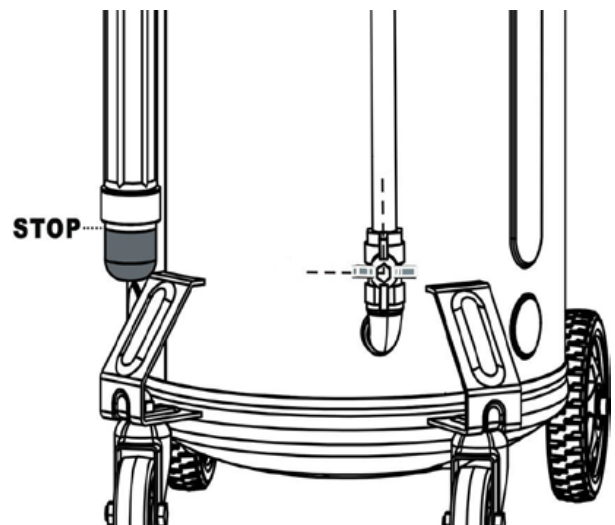
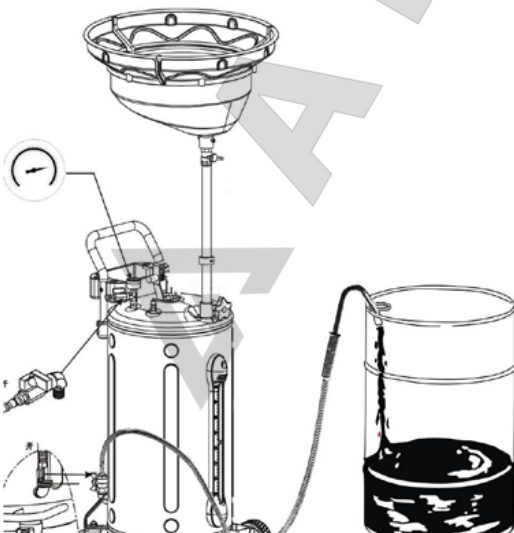

V Чертежи

KRW1831

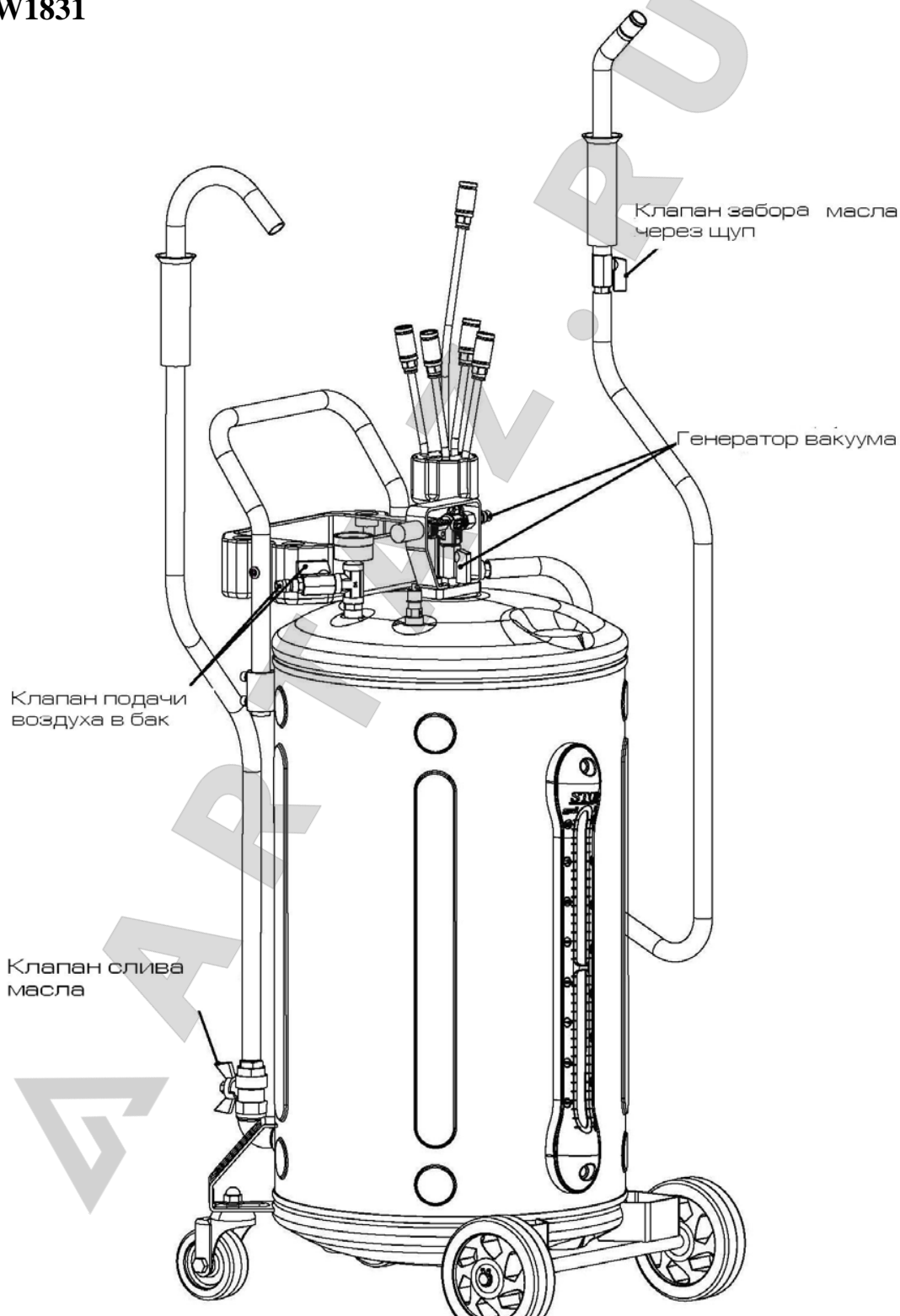

KRW1803.80

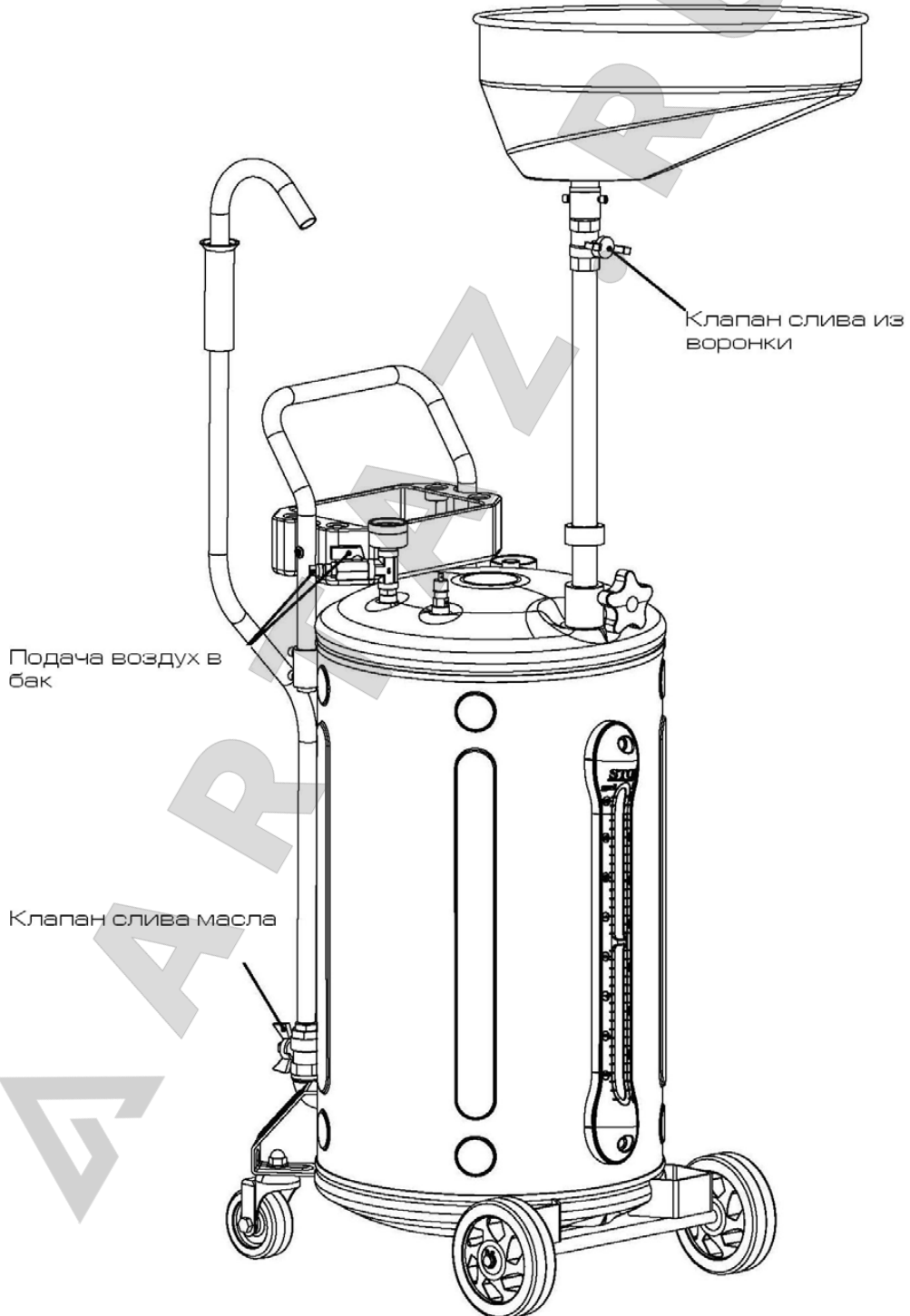

KRW1832.80

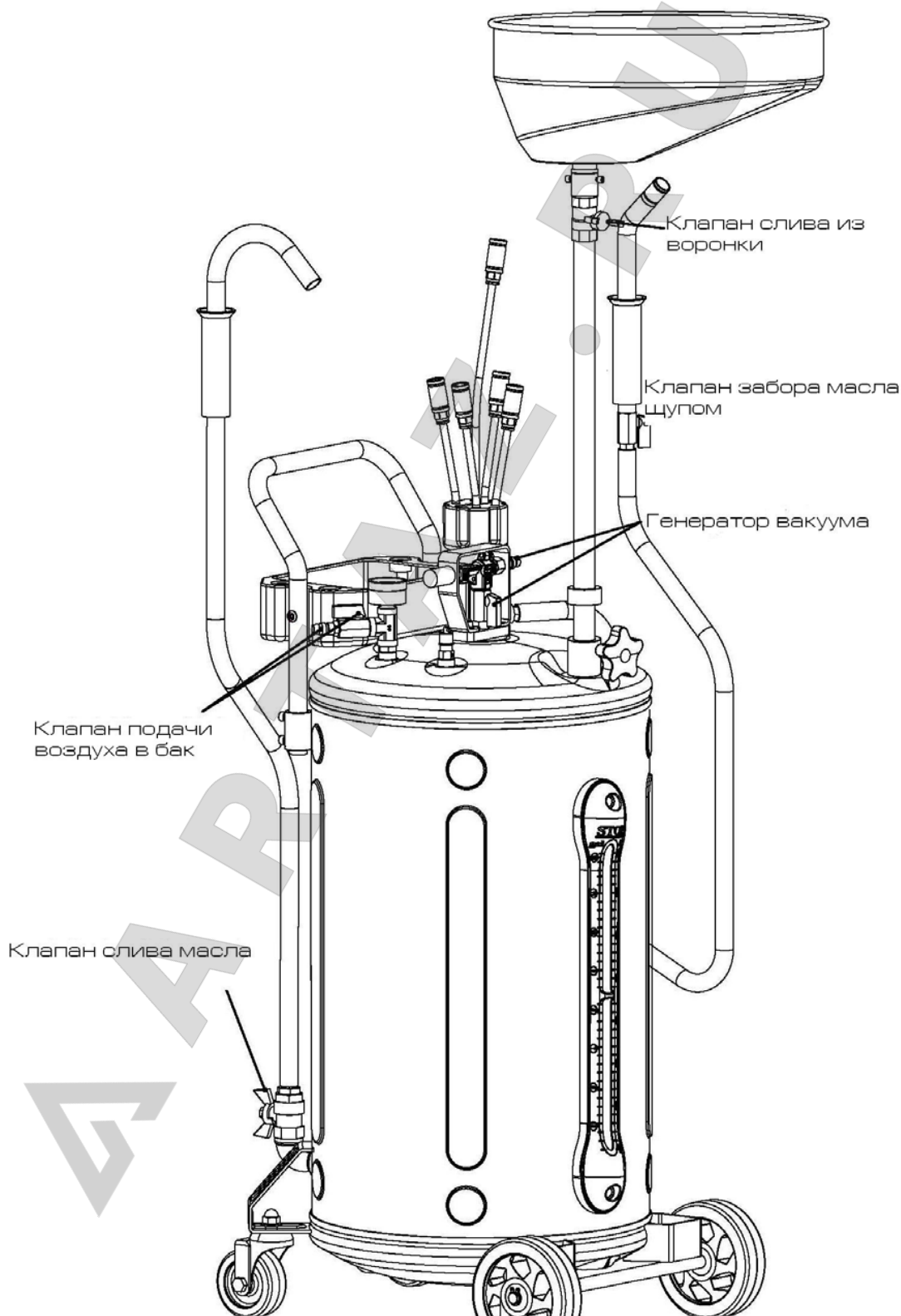

KRW1837.80

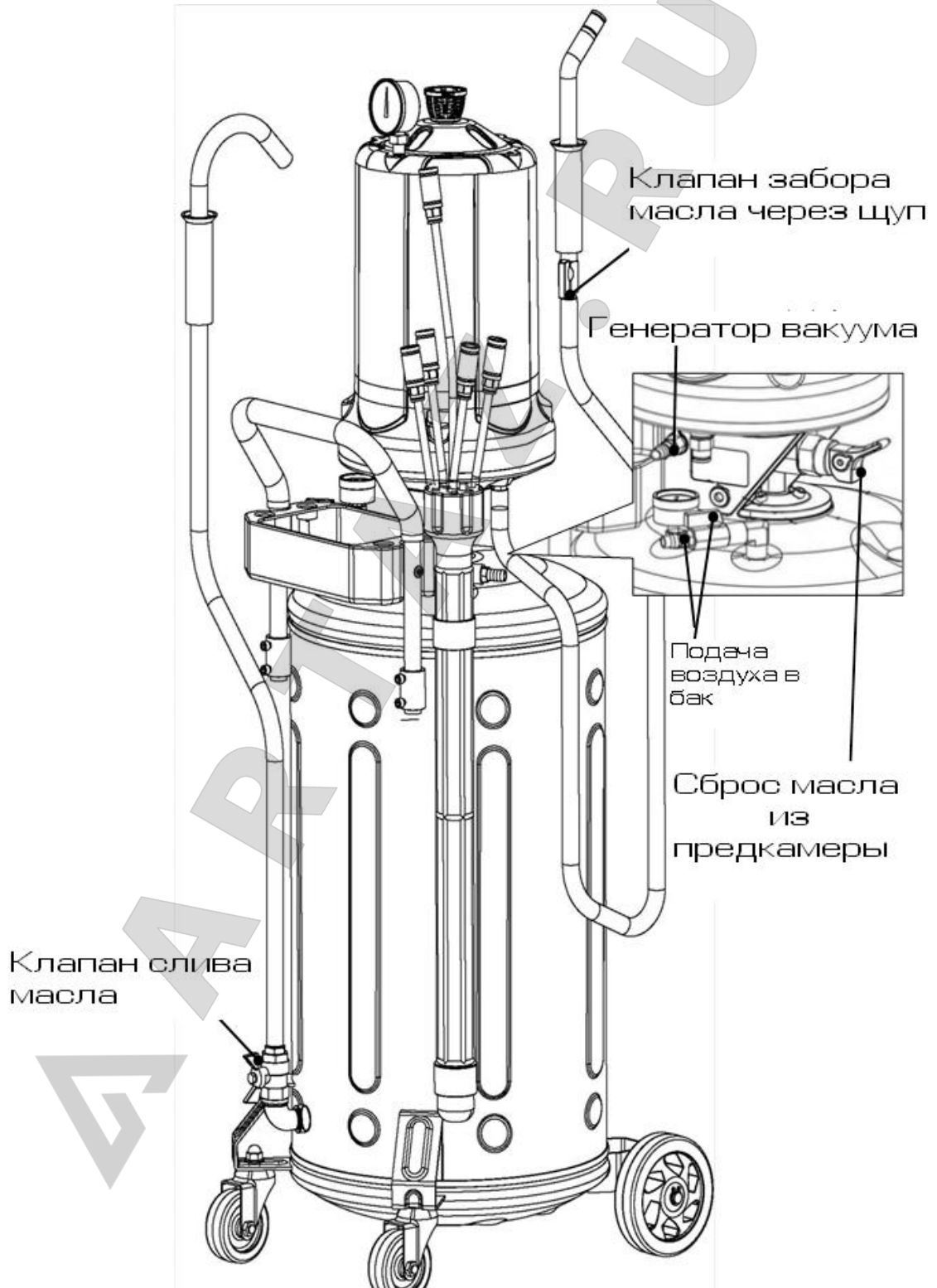

KRW1839.80

