



Пневматическая установка для замены масла

Руководство по эксплуатации

№ модели: НС-3027





Предупреждения и меры безопасности

ПРЕДУПРЕЖДЕНИЕ: При использовании инструмента необходимо всегда соблюдать основные меры безопасности для снижения риска получения травм персоналом или повреждения оборудования.

- 1. Поддерживайте чистоту на рабочем месте.** Загромождение рабочей зоны может привести к получению травм.
- 2. Соблюдайте надлежащие условия работы.** Не используйте машины или электроинструменты во влажной среде. Обеспечьте защиту от осадков. Обеспечьте хорошее освещение рабочей зоны. Не используйте инструменты с электроприводом в присутствии легковоспламеняющихся газов или жидкостей.
- 3. Не подпускайте детей.** Ни при каких обстоятельствах детей нельзя допускать в рабочую зону. Не позволяйте им играть с машинами, инструментами или удлинителями.
- 4. Убирайте на хранение неиспользуемое оборудование.** Неиспользуемые инструменты необходимо хранить в сухом месте во избежание появления ржавчины. Всегда блокируйте инструменты и храните их в недоступном для детей месте.
- 5. Избегайте непреднамеренного включения.** Необходимо убедиться в том, что давление воздуха сброшено в периоды простоя и перед подключением шланга.
- 6. Не теряйте бдительности.** Следите за тем, что вы делаете, руководствуйтесь здравым смыслом. Не работайте с инструментами, если вы устали.
- 7. Проверяйте исправность деталей.** Если перед использованием инструмента какая-либо деталь кажется неисправной, ее необходимо тщательно проверить, чтобы убедиться в том, что она будет работать надлежащим образом и выполнять свои целевые функции. Проверьте соосность и сцепление подвижных частей; наличие поломок деталей или монтажных приспособлений, а также другие условия, которые могут повлиять на работу оборудования. Все поврежденные детали должны быть отремонтированы или заменены квалифицированным техником. Не используйте инструмент, если какой-либо элемент управления или переключатель не работает надлежащим образом.
- 8. Замена деталей и комплектующих.** При обслуживании используйте только идентичные запчасти. При использовании каких-либо других частей гарантия становится недействительной. Используйте только те комплектующие, которые предназначены для использования с этим инструментом.
- 9. Не работайте с инструментом, если вы находитесь под влиянием алкоголя или наркотических/лекарственных веществ.** Прочитайте этикетку, если вы принимаете рецептурный препарат, чтобы убедиться в том, что он не влияет на ваши суждения или рефлексы. При возникновении сомнений не работайте с инструментом.
- 10. Техническое обслуживание.** В целях безопасности техническое обслуживание должно регулярно проводиться квалифицированным техником.

Примечание: Технические характеристики данного инструмента варьируются в зависимости от вариаций давления воздуха и производительности компрессора.



Меры безопасности, характерные для изделия

Данное оборудование разработано для управления квалифицированным персоналом. Им можно пользоваться только после прочтения и усвоения правил техники безопасности и процедур работы, описанных в настоящем руководстве.

1. Не курите вблизи оборудования.
2. Использование пиротехнических средств во время работы строго воспрещено. Держите оборудование вдали от тепла, высокого напряжения, легковоспламеняющихся и взрывоопасных веществ.
3. Используйте в местах с надлежащей вентиляцией.
4. При обнаружении протечек в оборудовании или шлангах немедленно отключите нагнетание давления и устраните протечки.
5. Если во время работы обнаруживается протечка в шланге или других частях, немедленно отключите воздушный компрессор, проведите детальную проверку, а затем устраните неисправности.
6. Не превышайте рекомендуемое рабочее давление воздуха. Это может привести к повреждению оборудования.
7. Разместите поблизости огнетушитель типа ABC на случай возгорания.



8. Всегда защищайте свои глаза и кожу от контакта с маслом и растворителями.



9. Не запускайте двигатель во время слива масла. Это приведет к повреждению зондов и получению травм окружающими.
10. Осторожно обращайтесь с маслом, слитым из автомобиля, поскольку температура масла всегда высока, 40~60 °С.
11. Отработанное масло необходимо надлежащим образом утилизировать или переработать. Свяжитесь с местным органом по утилизации жидких/твердых отходов для получения информации по переработке.

Описание изделия:

1. Высокая скорость вакуумирования, способность выдерживать высокое отрицательно давление, универсальность.
2. Высококачественный цилиндр, более высокая интенсивность, высокая степень прозрачности, а также устойчивость к высоким температурам (может выдерживать до 80°C и отрицательное давление, не деформируясь). Прозрачный цилиндр позволяет наблюдать и измерять уровень масла.
3. В качестве источника энергии используется сжатый воздух; гарантируется безопасность при использовании, экологическая безопасность и низкое энергопотребление.
4. Роль вакуумного цилиндра и емкости для масла выполняется одним устройством, за счет чего повышается скорость удаления масла.
5. Различный диаметр зондов для откачки масла для различных типов автомобилей.
6. Стойка для подъема маслосборника с регулируемой высотой с возможностью фиксации.
7. Может использоваться с другими моторными маслами, смазками, а также как временное хранилище. Использование для тормозных жидкостей, бензина, дизельного топлива и других жидкостей, содержащих метанол и кетоны, а также легковоспламеняющихся жидкостей строго воспрещено.

Технические характеристики:

Функции: Удалять и откачивать использованные жидкости или масло из двигателя и др. при помощи гибкого шланга из ПВХ и жесткого зонда из меди. Источник энергии – сжатый воздух.

Давление на входе:	6~8 бар/ 87~116 фунтов на кв. дюйм
Давление на сливе:	0.6~0.8 бар/ 8.7~11.6 фунтов на кв. дюйм
Расход воздуха	150 л/мин
Степень вакуума	0.6~-1 бар/ -14.5 фунтов на кв. дюйм
Емкость резервуара:	30 литров
Емкость цилиндра	9 литров
Рабочая температура:	40~60°C
Упаковка:	Цилиндр/ящик, емкость для масла/ящик
Размер картонной упаковки:	255*255*540 мм/370*355*920 мм
Откачивающие зонды:	
Ø5 * Д 800 мм (Медь, 1 шт.)	Скорость откачки: 1.9 л/мин
Ø6 * Д 800 мм (Медь, 1 шт.)	Скорость откачки: 3.2 л/мин
Ø6 * Д 700 мм (ПВХ, 1 шт.)	Скорость откачки: 4.2 л/мин
Ø8 * Д 700 мм (ПВХ, 1 шт.)	Скорость откачки: 6.2 л/мин
Ø6 * Д 800 мм (ПВХ, 1 шт.)	Скорость откачки: 3.7 л/мин
Ø8 * Д 800 мм (ПВХ, 1 шт.)	Скорость откачки: 5.2 л/мин

Содержимое упаковки

При получении убедитесь в отсутствии повреждений, которые могли возникнуть во время транспортировки. Если устройство повреждено каким-либо образом, свяжитесь с отделом обслуживания клиентов и по возможности присовокупите фото повреждений.

В комплекте вы найдете:

- Руководство по эксплуатации на русском языке
- Одну цельную емкость для масла/резервуар
- Один цельный измерительный стакан/цилиндр
- 6 зондов с муфтой

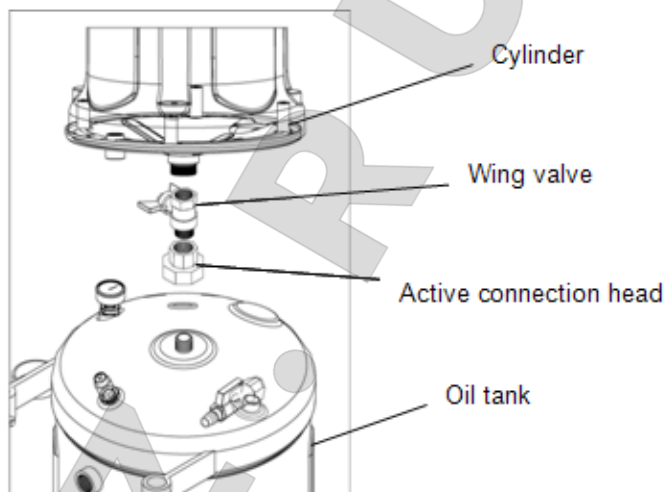

Цилиндр
Двухстворчатый клапан
Головка активного соединения
Емкость для масла

Инструкция по эксплуатации

1. Настройка (См. инструкцию и рисунки ниже)

- См. РИС. выше. Установите цилиндр на основание емкости для масла. При этом рукоятка сбросного шарового клапана должна находиться в положении перпендикулярно установке
- Закрепите при помощи винта с шестигульной головкой под торцевой ключ.

2. Создание вакуума (Рис)

Вакуумная экстракция цилиндра (См. РИС.)

- Рабочее давление воздуха: 6~8 бар/87~116 фунтов на кв. дюйм.
- ПЕРЕД использованием закройте все клапаны.
- Соедините воздушный компрессор с впускным отверстием для воздуха^① плавно откройте всасывающий шаровой клапан для вакуумирования.
- Когда индикатор дойдет до зоны MAX. на вакуумметре, закройте всасывающий клапан. Примерное время создания вакуума - 20~30 секунд.
- По завершении отключите подачу воздуха (Для обеспечения поддержания скорости всасывания при стабильном отрицательном давлении, что необходимо при непрерывной экстракции, продолжайте создавать вакуум)

Примечание: В рабочем состоянии без подачи воздуха. Перед использованием создайте вакуум в емкости.

3. Экстракция

- a) Убедитесь в том, что в емкости отрицательное давление.
- b) FIG.2 **Снимите картер двигателя**
- c) Выберите подходящий зонд (зонд с наибольшим диаметром, который может пройти в двигатель) и прочно соедините его с патрубком экстракционной трубки. FIG.3. Вставьте конец зонда во входное отверстие масла двигателя
- d) FIG.4 Откройте шаровой клапан (Деталь № 075) для экстракции масла



РИС. 2



РИС. 3

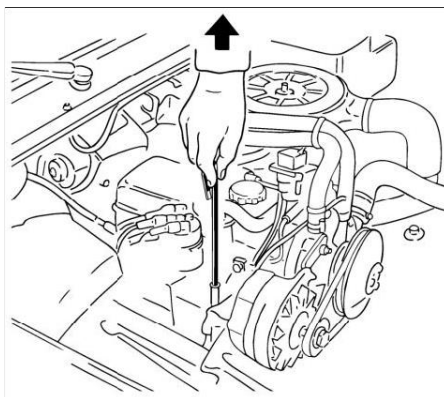

РИС. 4

ПРИМЕЧАНИЕ:

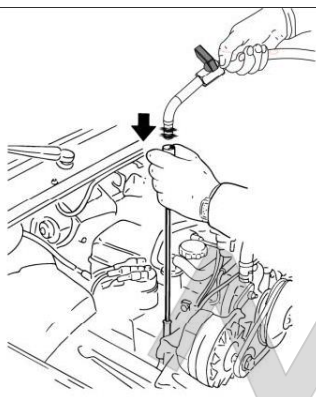
Не превышайте максимальную температуру экстракции масла 60 °С.

Держитесь за защитную манжету шланга во время экстракции для предотвращения получения ожогов.

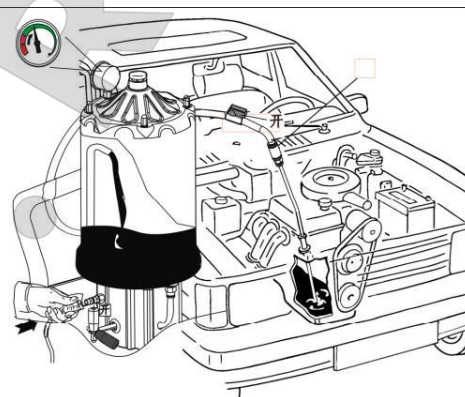
Поместите установку на плоскую поверхность для предотвращения соскальзывания во время работы.

При температуре масла выше 80 °С происходит сильное повреждение деталей, и в худшем случае произойдет отказ установки.

4. Сброс масла

Сброс масла из цилиндра в емкость для масла

- (a) Когда уровень масла в цилиндре достигает отметки 'STOP', слейте масло из цилиндра.
- (b) Откройте клапан для слива масла (3) вместе с шаровым клапаном на шланге (6) для сброса отрицательного давления и слива масла в емкость.
- (c) Закройте клапан для слива масла (3) и шаровой клапан на шланге (6) после того, как масло будет слито.

5. Слив емкости

- a) Закройте шаровой клапан
- b) Вставьте **сбросный крюк** во внешнюю емкость для утилизации
- c) Соедините воздушный компрессор с впускным отверстием для воздуха (4)
- d) Плавно откройте мини-шаровой клапан (4), повышая давление в емкости.
(Клапан автоматически сбросит давление, когда давление в емкости достигнет значения 1.0 бар/15.4 фунтов на кв. дюйм, автоматически возобновит нагнетание при достижении значения 0.8 бар/11.6 фунтов на кв. дюйм).
- e) FIG.3 Откройте двухстворчатый клапан (5) для слива масла
- f) Отключите подачу воздуха, сбросьте давление в емкости и закройте все клапаны.



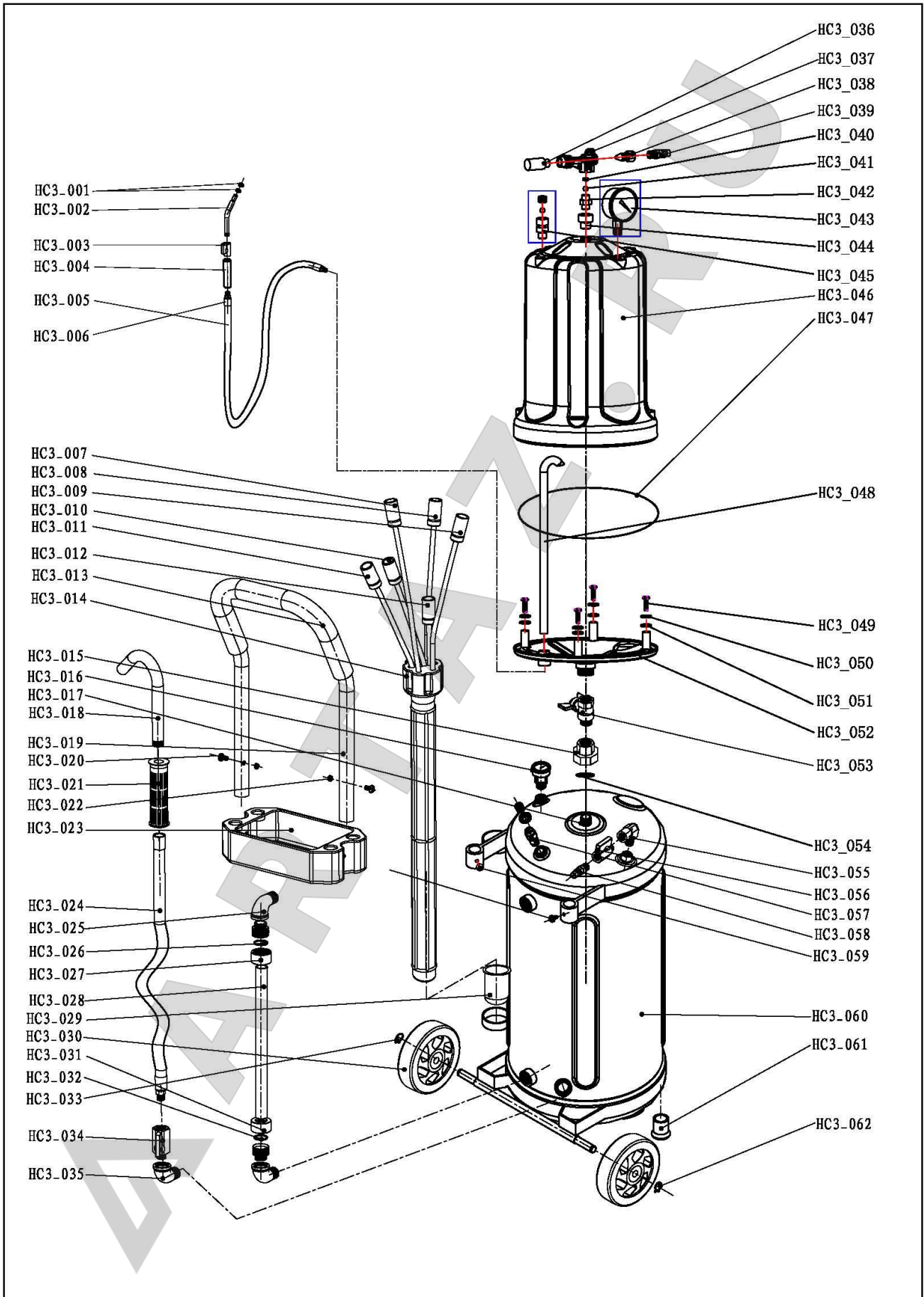

№ детали	Обозначение	Кол-во	№ детали	Обозначение	Кол-во
НС3-001	Уплотнительное кольцо	2	НС3-040	Nap spring	1
НС3-002	Крюк для откачки	1	НС3-041	Втулка	1
НС3-003	Мини клапан G1/4	1	НС3-042	Седло шарика обратного клапана	1
НС3-004	Манжета рукояти	1	НС3-043	Вакуумметр	1
НС3-005	Патрубок нагнетательного трубопровода		НС3-044	Соединитель	1
НС3-006	Масляный шланг	1	НС3-045	Противовзрывной клапан	1
НС3-007	Зонд для откачки масла ф5*800)	1	НС3-046	Цилиндр	1
НС3-008	Зонд для откачки масла ф6*800)	1	НС3-047	Уплотнительное кольцо	1
НС3-009	Зонд для откачки масла ф7*800)	1	НС3-048	Масляный шланг	1
НС3-010	Зонд для откачки масла ф8*800)	1	НС3-049	Винт с плоской шестигранной головкой	4
НС3-011	Зонд для откачки масла ф5*800)	1	НС3-050	Сальник	4
НС3-012	Зонд для откачки масла ф6*800)	1	НС3-051	Уплотнительное кольцо	4
НС3-013	Рукоять	1	НС3-052	Основание цилиндра	1
НС3-014	Муфта зонда	1	НС3-053	Двухстворчатый клапан	1
НС3-015	Головка активного соединения	1	НС3-054	Уплотнительное кольцо	1
НС3-016	Датчик давления	1	НС3-055	Угловая муфта	1
НС3-017	Соединитель	1	НС3-056	Мини клапан	1
НС3-018	Маслосливной крюк	1	НС3-057	Предохранительный клапан	1
НС3-019	Рукоять	1	НС3-058	Wing nozzle	1
НС3-020	Винт с плоской шестигранной головкой (М6*35)	2	НС3-059	Винт с шестигранной головкой под торцевой ключ	2
НС3-021	Рукоять	1	НС3-060	Цилиндр	1
НС3-022	Винт с шестигранной головкой (М6)	2	НС3-061	Ottomans	1
НС3-023	Ящик для инструментов	1	НС3-062	Nap spring	1
НС3-024	Сбросный шланг	1			
НС3-025	Угловая муфта	1			
НС3-026	Уплотнительное кольцо	2			
НС3-027	Level tube institutions 1	1			
НС3-028	Рукоятка для слива	1			
НС3-029	Маслосборник	1			
НС3-030	Направляющее колесо	2			
НС3-031	Level tube institutions 2	1			
НС3-032	Уплотнительное кольцо	2			
НС3-033	Nap spring	1			
НС3-034	Мини клапан G1/2	1			
НС3-035	Угловые соединения из чугуна	1			
НС3-036	Демпфер	1			

НС3-037	Генератор вакуума	1		
НС3-038	Винт	1		
НС3-039	Wing nozzle	1		

ARTAZ.RU