

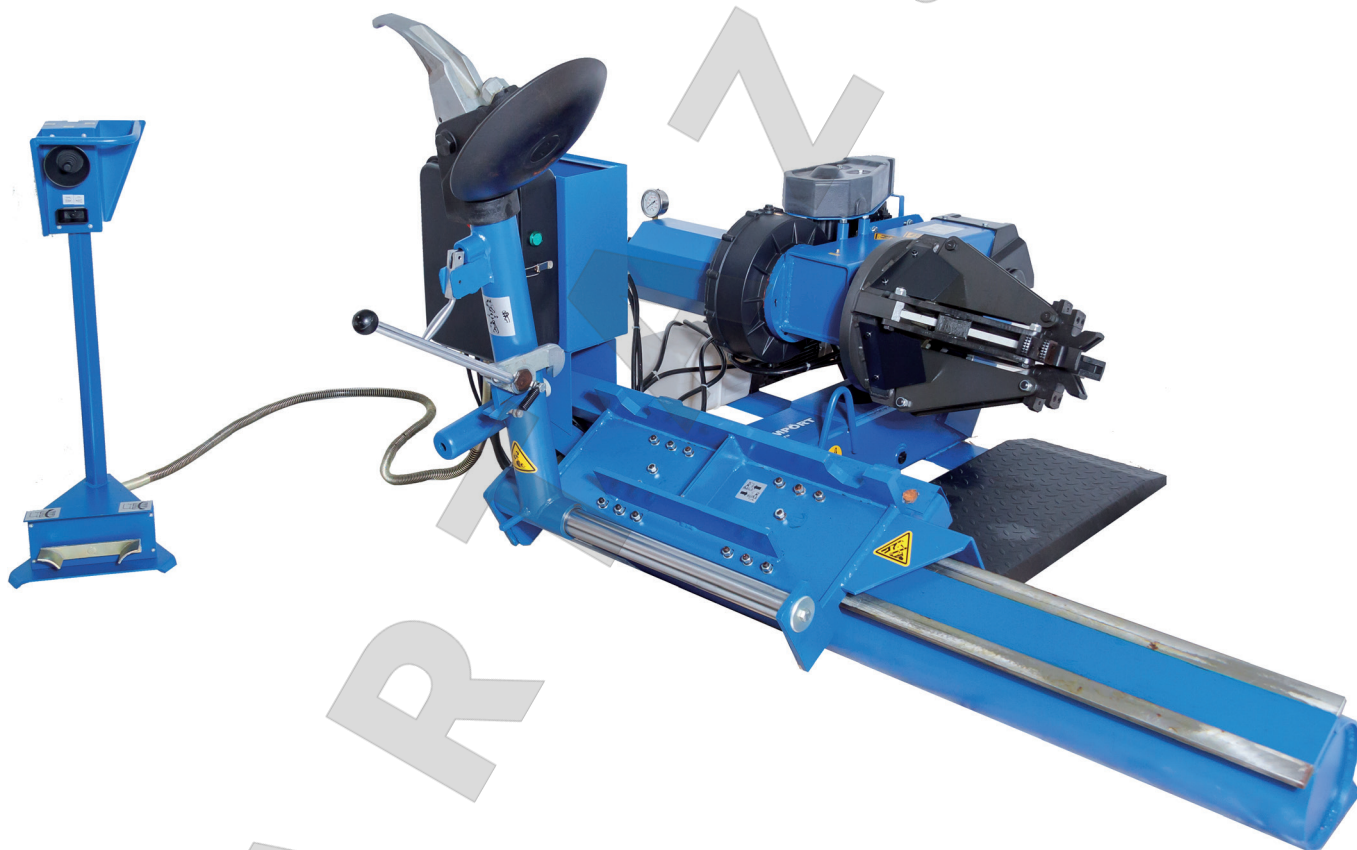

СТАНКОИМПОРТ

РУКОВОДСТВО ПОЛЬЗОВАТЕЛЯ



GT-26F

**ШИНОМОНТАЖНЫЙ СТАНОК
ДЛЯ ГРУЗОВЫХ АВТОМОБИЛЕЙ И СПЕЦТЕХНИКИ**

Модель	GT-26F
Серийный №	
Дата выпуска	

ГАРАНТИЯ	4
УСЛОВНЫЕ ОБОЗНАЧЕНИЯ	4
УПАКОВКА, ТРАНСПОРТИРОВКА И ХРАНЕНИЕ	4
ОБЩАЯ ИНФОРМАЦИЯ	5
Технические характеристики	5
Монтаж станка	5
Подключение электрических соединений	6
ПРОБНЫЙ ЗАПУСК	7
ЭКСПЛУАТАЦИЯ	7
Бескамерные шины	8
Шины с камерой	10
Шины с кольцом	13
ОБЫЧНОЕ ТЕХНИЧЕСКОЕ ОБСЛУЖИВАНИЕ	15
УСТРАНЕНИЕ ПРОБЛЕМ	16
ГАРАНТИЙНЫЙ ТАЛОН	17
Гарантийные обязательства	17

Авторизованный сервисный центр

129327, г. Москва, ул. Шушенская, д. 2

8(495)127-9777 (*120)

www.si-tools.ru

Гарантия

Срок исправной эксплуатации металлоконструкций оборудования составляет один год с момента продажи. На комплектующие элементы гарантия распространяется в течение одного года, на быстроизнашивающиеся / расходные / материалы в течение одного месяца со дня продажи (гарантия касается дефектов материала и качества изготовления).

Изготовитель обязан в течение гарантийного периода бесплатно восстановить или заменить дефектные части оборудования, подлежащие замене по гарантии (определяется экспертизой на основании акта рекламации).

Гарантия относится только к первоначальному покупателю оборудования.



Гарантия не распространяется на дефекты, вызванные естественным износом, нарушением режима эксплуатации, неправильным использованием оборудования или его ненадлежащим обслуживанием.

Изготовитель несет только изложенные выше гарантийные обязательства.



Ни в коем случае изготовитель не несет ответственности за сопутствующие убытки или упущенную выгоду по причине неисправности оборудования.

Изготовитель оставляет за собой право вносить изменения в конструкцию оборудования в целях повышения его потребительских свойств, не неся обязательств по доработке ранее выпущенного оборудования.

Условные обозначения

-  «Примите к сведению». Информационный знак.
-  «Внимание!» Предупреждающий знак. Указывает на информацию, действия и операции, связанные с опасностью получения травм людьми, причинения ущерба оборудованию и другому имуществу.
-  «Риск поражения электрическим током!» Предупреждающий знак. Указывает на существующий риск поражения электрическим током. Может использоваться как в настоящем руководстве, так и на оборудовании.

Упаковка, транспортировка и хранение

-  Все работы по распаковке, транспортировке и хранению должны выполняться исключительно обученным персоналом.
-  Подъем или перемещение упакованного оборудования производить погрузчиками или подъемными кранами достаточной грузоподъемности. Положение вилок подъемника указано на рис. 1. При этом работу должны выполнять не менее двух рабочих, дабы избежать опасного раскачивания груза.

К потребителю оборудование доставляется транспортными средствами или судами.

По прибытии товара необходимо проверить комплектность поставки по сопроводительным документам и целостность упаковки.

При обнаружении отсутствующих частей, возможных дефектов или повреждений, нужно проверить поврежденные картонные коробки согласно «Упаковочному листу». О поврежденных или отсутствующих частях немедленно информировать отправителя.

При погрузочно-разгрузочных работах и транспортировке соблюдайте необходимые меры безопасности.



Рис. 1.

Общая информация

Технические характеристики

- Размер шин: 14"-26"
- Наибольшая масса колеса: 1500 кг
- Наибольшая ширина колеса: 760 мм
- Наибольший диаметр колеса: 1500 мм
- Параметры двигателя гидронасоса: 1,1 кВт; 380 В; 3 фазы
- Параметры двигателя коробки передач: 1,8 кВт; 380 В; 3 фазы
- Рабочее давление: 150 бар
- Сила разрыва: 1500 кг
- Уровень шума: < 75 дБ
- Масса нетто: 561 кг

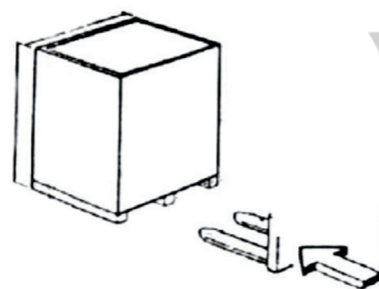
Монтаж станка

Место монтажа станка должно быть выбрано согласно требованиям техники безопасности, а также с учетом удобства его подключения к питающей сети. Пол не должен быть в трещинах и неровным, так чтобы станок стоял ровно, а ролики свободно двигались. Кроме этого, расположение станка должно обеспечивать достаточное пространство для удобной работы на нем. Запрещается эксплуатировать станок, установленный вне помещения и без навеса для защиты от дождя. Влажность воздуха допускается от 30% до 95%, температура от -5 до +60 С.



Рис. 2. Требования к расположению станка в помещении.

Крепеж основания станка представлен на рис. 3. Пол под станком должен быть выровнен, рама станка должна быть закреплена анкерными болтами.

В случае, если перепад высот пола составляет более 2,5%, необходимо выровнять его до начала установки станка.

При работе с шинами массой более 100 кг необходимо закрепить станок с помощью анкерных болтов.

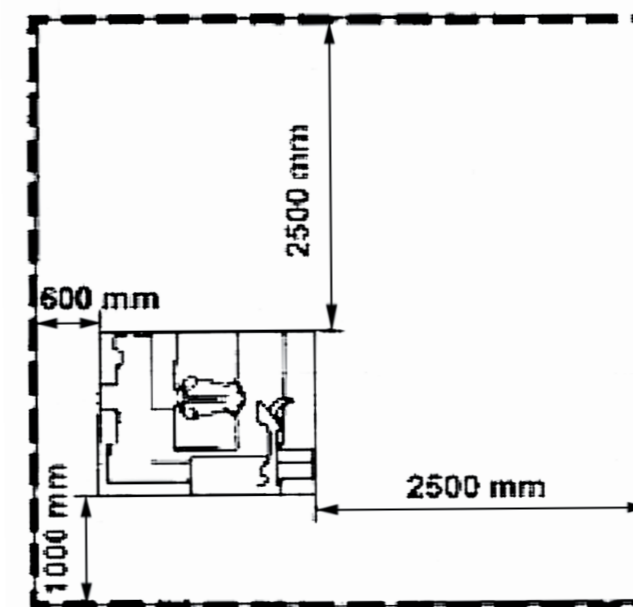

Рис. 3. Крепление рамы станка к полу анкерными болтами.

Подключения электрических соединений

Электромонтаж станка должен выполняться квалифицированным рабочим.

Примечание:

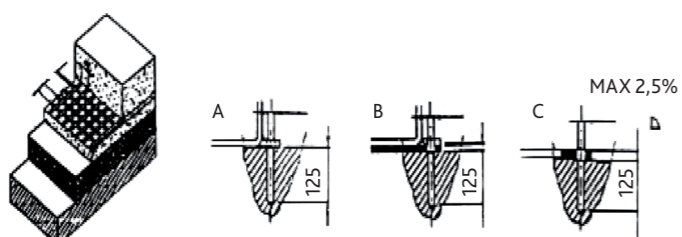
- В месте установки станка должен быть смонтирован контур заземления. Станок должен быть надлежащим образом заземлен.
- Система электропитания должна быть оснащена защитным устройством на 30 А.
- Подключите шиномонтажный станок к сети, включите его и проверьте источник питания.
- Устройство надлежащим образом защищено от перегрузки с помощью предохранителей или автоматического выключателя.
- Направление вращения вала двигателя должно совпадать с направлением стрелки (рис. 5). Если вал вращается в противоположном направлении, необходимо поменять фазы.



Рис. 4. Расположение главного выключателя станка.



Рис. 5. Обозначение направление вращения вала двигателя.

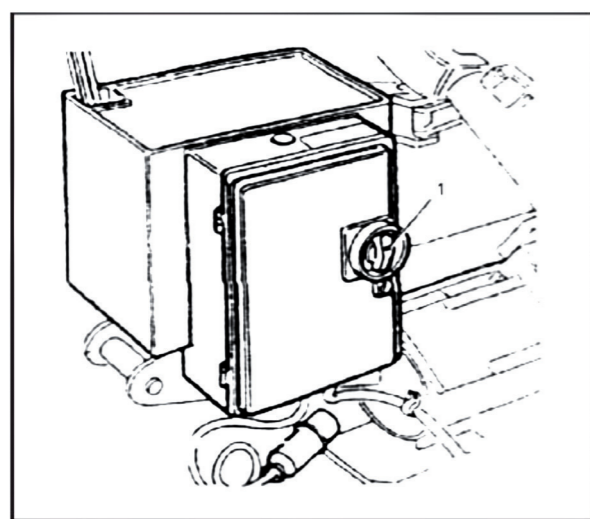

ВНИМАНИЕ! Если вал главного двигателя вращается не в указанную сторону, то возможно, что он неисправен.

Пробный запуск

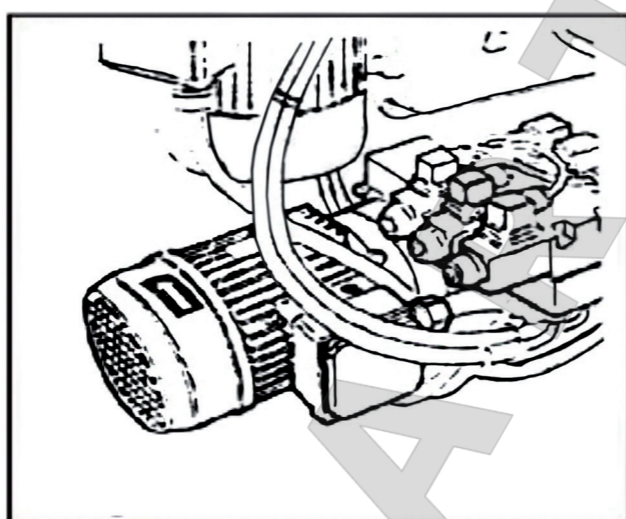
Для того чтобы убедиться, что монтаж станка выполнен должным образом и станок готов к работе, перед началом эксплуатации необходимо выполнить пробный запуск.

На время выполнения нижеописанных шагов монтажная рука 10 (рис. 6) должна быть переведена в нерабочее положение. Для этого расфиксируйте ее с помощью рычага 11 (рис. 6), а затем переведите в нерабочее положение.

Подключите питание к главному выключателю на электрошкафе 2 (рис. 6). Запустится двигатель гидронасоса. При нажатии левой из педалей 8 (рис. 6), цанга начнет вращаться против часовой стрелки, при нажатии правой – по часовой.

При перемещении манипулятора 6 (рис. 6) в направлениях «а» или «б» вертикальная рука будет перемещаться вверх или вниз соответственно. При перемещении манипулятора в направлениях «с» или «д» каретка станка будет перемещаться влево или вправо соответственно. Если переключатель зажима-разжима 7 (рис. 6) переведен в верхнее положение, цанга раскрыта, если в нижнее – закрыта.



Рис. 6.

1. Главный выключатель станка.
2. Электрошкаф.
3. Консоль зажимного механизма.
4. Самоцентрирующийся патрон.
5. Стол.
6. Манипулятор.
7. Переключатель зажима-разжима.
8. Педаль.
9. Каретка.
10. Монтажная рука.
11. Рычаг.
12. Прижим замка фиксатора.
13. Инструмент.
14. Рукоятка.
15. Фиксатор инструмента.
16. Бак.

Эксплуатация

Запрещается приступать к работе на станке, не ознакомившись с информацией, изложенной в настоящем руководстве. Не соблюдение предписаний и предостережений настоящего руководства может привести к повреждению оборудования и травмам оператора.

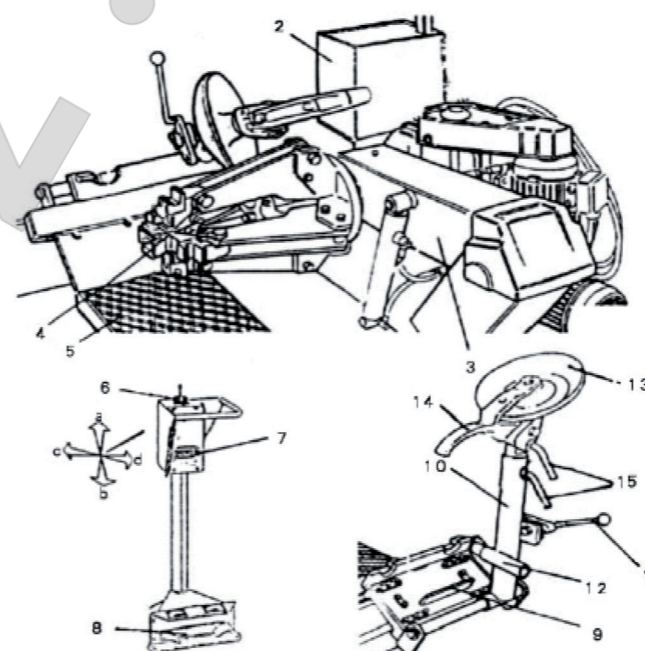
К работе на станке допускаются только операторы, прошедшие соответствующее обучение. Другим рабочим запрещается работать и находиться в непосредственной близости от работающего станка. Запрещается класть на станок предметы, так как это может создать опасность во время работы. Запрещается изменять или усовершенствовать конструкцию станка без разрешения завода-изготовителя. Необходимо строго следить за выполнением техники безопасности во время работы на станке. Длинные волосы должны быть собраны в пучок или убраны под головной убор. При работе на станке не допускается носить галстуки, часы, кольца, а также одежду свободного покроя, так как эти предметы могут легко зацепиться за его подвижные части.

- Аварийная остановка: поверните главный выключатель в положение «0».
- Зафиксируйте обод колеса.

Способы крепления ободов различных типов представлены на рис. 7.



Рис. 7. Способы крепления ободов различных типов на шиномонтажном станке.

Установите колесо на платформе в вертикальном положении. С помощью манипулятора немного приподнимите колесо. С помощью переключателя зажима-разжима цанги зафиксируйте колесо по ободу и поднимите на удобную для работы высоту.

При работе с колесами больших размеров и масс используйте подъемник, чтобы не получить травм.

Бескамерные шины

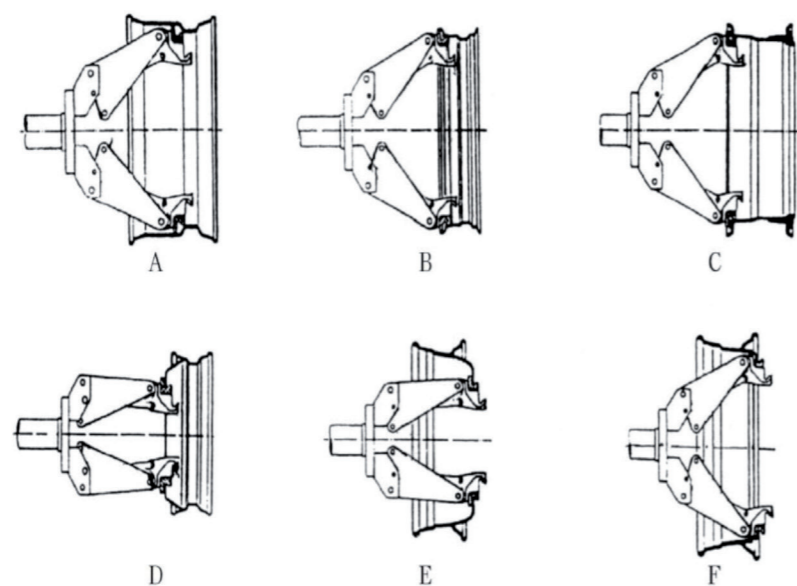
Поломка обода

1. Зафиксируйте колесо на самоцентрирующемся патроне, как описано ранее, и убедитесь, что шина спущена.
2. Переведите мобильный блок управления в рабочее положение С.
3. Опустите рычаг держателя инструмента (13, рис.8) в рабочее положение и дайте ему зафиксироваться.
4. Работая от передвижного центра управления, маневрируйте колесом пока внешняя сторона обода не снимет разуплотнительный диск.



Рис. 8.

5. Поверните колесо и одновременно продвиньте пластину для отделения борта шины небольшими движениями вперед.
6. Продолжайте, пока первый борт полностью не отсоединится.
7. Используя нижний джойстик, наклоните рычаг в нерабочее положение; переместите и заблокируйте его во внутреннем положении.
8. Используя верхний джойстик, перемещайте шпindel и рычаг, удерживающий инструмент, пока рычаг не будет поднят возле внутренней стороны колеса.
9. С помощью нижнего джойстика верните рычаг в рабочее положение и поверните инструмент на 180°.
10. Переведите мобильный блок управления в рабочее положение D.
11. Повторяйте операцию, описанную ранее, пока второй борт полностью не отвалится.

Демонтаж шины

1. Переместите монтажную руку в нерабочее положение, сдвинув к наружной части колеса. Убедитесь в том, что снимающий рычаг направлен в сторону шины. При необходимости измените его положение с помощью рукоятки. Поверните инструментальную головку на 180°, а затем зафиксируйте на каретке.
2. С помощью манипулятора передвиньте монтажную руку так, чтобы снимающий рычаг оказался между шиной и ободом, и подцепите на него шину.
3. Передвиньте обод колеса вниз, чтобы снимающий рычаг не выскочил из шины.
4. Передвиньте снимающий рычаг в направлении от колеса таким образом, чтобы он дошел до наружной части обода.
5. Вставьте лом между колесом и ободом около снимающего рычага.
6. Нажав на лом, отодвиньте колесо таким образом, чтобы расстояние от него до снимающего рычага составило 5 мм.
7. Сделайте полный оборот колеса против часовой стрелки, таким образом, чтобы борт шины полностью отделился от обода.
8. Передвиньте монтажную руку к внутренней стороне колеса таким образом, чтобы отжимной ролик опирался на борт шины. Затем поверните колесо против часовой стрелки, чтобы внутренний борт шины полностью отделился от колеса, и вся шина высвободилась.

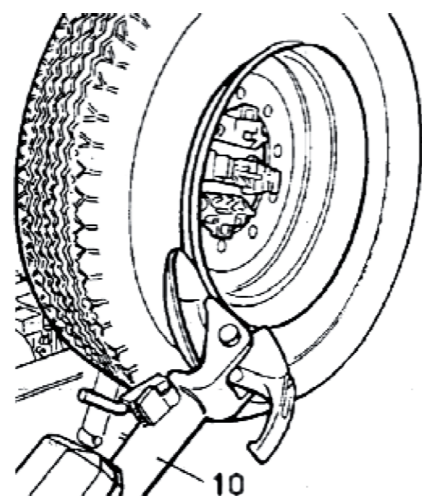
Монтаж шины

1. Убедитесь в том, что колесо надежно закреплено на цанге.
2. Смажьте обод и оба борта шины.
3. Закрепите зажим в верхней точке наружного борта обода (рис. 9).



Рис. 9.

4. Закатите шину на каретку и отрегулируйте расстояние между опорной платформой колеса и вертикальной рукой, опустив последнюю.
5. Поднимите шину и проверните на 15-20° по часовой стрелке. Обоприте шину на обод.
6. Убедитесь в том, что снимающий рычаг направлен в сторону шины. Если это не так, выньте шток положения, проверните на 180° и зафиксируйте.
7. Используя манипулятор, добейтесь, чтобы расстояние между снимающим рычагом и наружной частью обода составило 5 мм.
8. Вращайте колесо до тех пор, пока зажим не окажется в нижнем положении.
9. Снимите зажим с обода и отведите инструмент от шины.
10. Передвиньте монтажную руку в наружной стороне колеса и зафиксируйте ее положение.
11. Установите зажим на наружной стороне обода и проверните колесо до тех пор, пока он не окажется рядом со снимающим рычагом.
12. Вращайте колесо против часовой стрелки до тех пор, пока зажим не окажется в нижнем положении.
13. Снимите зажим.
14. Расположите колесо над опорной платформой и опустите балку цанги, чтобы колесо оказалось на платформе.
15. Сожмите цангу и аккуратно снимите колесо. Не допускайте скатывания колеса. Соблюдайте технику безопасности.

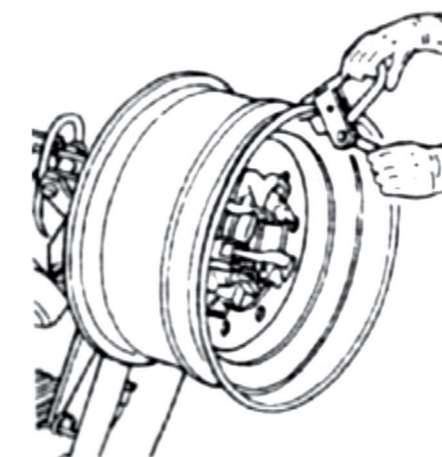

Рис. 10.

! ВНИМАНИЕ! Не прикасайтесь руками к покрышке рядом со снимающим рычагом.

Шины с камерой

Демонтаж шины

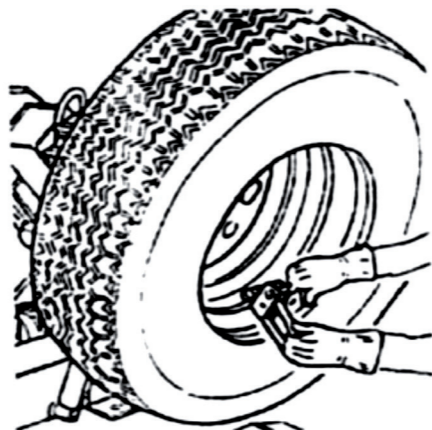
При спуске шины снимите втулку, фиксирующую клапан, чтобы клапан оказался внутри обода колеса и не мешал при отжиме борта.

Последовательность отжима борта шины с камерой аналогична таковой для бескамерной шины. При работе над шиной с камерой, после того как борт шины высвобожден, необходимо остановить движение отжимного ролика, чтобы не повредить клапан накачки камеры.

1. Переместите монтажную руку в нерабочее положение с внешней стороны колеса и подцепите шину.
2. Вращайте вал, вставив снимающий рычаг между ободом и покрышкой, до тех пор пока вся шина не окажется подцепленной.
3. Передвиньте обод на 4-5 см, чтобы обод колеса не отцепился от снимающего рычага.
4. Двигайте снимающий рычаг наружу до тех пор, пока он не окажется на краю обода.
5. Вставьте лом между шиной и ободом колеса под снимающим рычагом.
6. Нажмите на лом и, сдвинув колесо, добейтесь, чтобы расстояние между ободом и снимающим рычагом составило 5 мм.



Рис. 11.

7. Вращайте колесо против часовой стрелки до тех пор, пока один из бортов шины не высвободится полностью.
8. Переместите монтажную руку в нерабочее положение и опустите вал. Шина опустится на опорную платформу. Отодвиньте опорную платформу, обеспечив достаточно места для того, чтобы вынуть камеру.
9. Выньте камеру и поднимите шину.
10. Переместите монтажную руку к внутренней части колеса и разверните снимающий рычаг на 180°. Опустите опорную руку в нерабочее положение. Вставьте снимающий рычаг между ободом и шиной и передвиньте его к наружной части обода. Начните вращать колесо.
11. Передвиньте обод на 4-5 см, чтобы обод не отошел от инструмента.
12. Передвиньте снимающий рычаг таким образом, чтобы он располагался на расстоянии 3 см от внутренней части шины.
13. Вставьте лом между ободом и шиной справа от снимающего рычага (рис. 11).



Рис. 12.

14. Нажав на лом, добейтесь, чтобы расстояние от обода до снимающего рычага составило 5 мм. Поворачивайте колесо против часовой стрелки до тех пор, пока шина не высвободится из обода полностью.

Монтаж шины

1. Если обод колеса снят с вала, его необходимо установить как указано в разделе «Установка и крепление обода колеса».

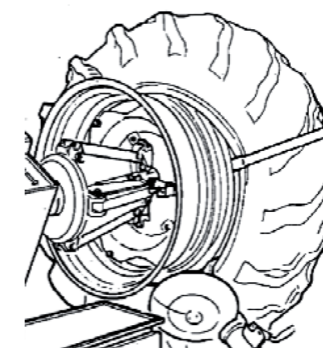
! ВНИМАНИЕ! После того, как шина снята с обода, колесо должно быть удалено. В рабочую зону станка не допускаются рабочие без соответствующего разрешения.

2. Смажьте обод и борт шины.
3. Установите зажим в верхней позиции наружной части обода колеса (рис. 13).

! ВНИМАНИЕ! Убедитесь в том, что зажим надежно закреплен на ободе колеса.

4. Установите колесо на опорную платформу и опустите вал.
5. Удерживайте колесо в таком положении, чтобы зажим оставался в верхней позиции, и зацепите первую сторону шины.
6. Поднимите обод колеса и поверните на 15-20° против часовой стрелки – шина автоматически наклонится.
7. Передвиньте монтажную руку в нерабочее положение, переместите к внутренней стороне колеса и снова зацепите в этом положении.
8. При необходимости разверните снимающий рычаг на 180°.
9. Передвиньте снимающий рычаг вперед и расположите на расстоянии 5 мм от наружной части обода.
10. Визуально проверьте, в верном ли положении находится колесо. При необходимости отрегулируйте его положение. Вращайте вал против часовой стрелки до тех пор, пока зажим не окажется в нижней позиции и обод не встанет на первую сторону. Снимите зажим (рис. 13) и выньте снимающий рычаг из-под шины.



Рис. 13.

11. Передвиньте монтажную руку в нерабочее положение и расположите ее около внешней части обода.
12. Разверните снимающий рычаг на 180°.
13. Поверните вал к нижней части обода, где виден клапан.
14. Расположите опорную платформу под колесом и опустите вал, чтобы колесо встало на платформу. Сдвиньте платформу, чтобы было достаточно места для установки камеры.



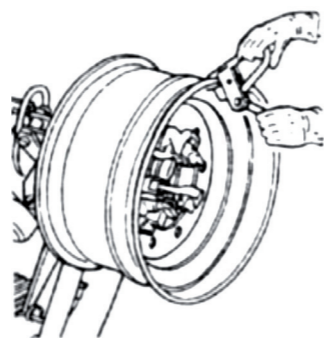

Рис. 14.

-  **ПРИМЕЧАНИЕ:** клапан может располагаться не симметрично относительно обода колеса, установите камеру, как показано на рис. 15. Вставьте клапан в отверстие и зафиксируйте контргайкой.

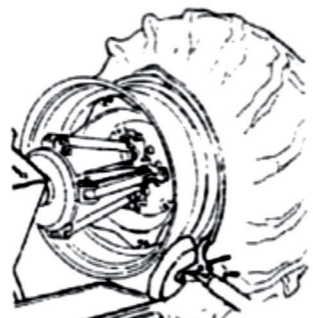

Рис. 15.

15. Установите камеру в паз на ободу колеса, одновременно вращая вал по часовой стрелке.
16. Слегка накачайте камеру, чтобы она распрямилась и не заминалась во время монтажа шины.
17. Установите на клапан трубу-удлинитель и свинтите контргайку.

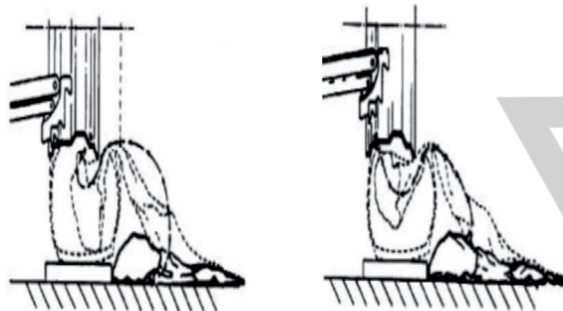

ПРИМЕЧАНИЕ: эта операция делается для того, чтобы клапан не разболтался, и противоположная сторона не сорвалась во время монтажа.

18. Поднимите колесо и установите зажим на наружной стороне на расстоянии 20 см справа от клапана.
19. Вращайте вал по часовой стрелке до тех пор пока зажим не окажется в позиции «9 часов».
20. Переместите монтажную руку в рабочее положение.
21. Переместите снимающий рычаг на расстояние 5 мм от наружной части обода.
22. Вращайте колесо по часовой стрелке до тех пор, пока шина не будет полностью установлена на ободу колеса.
23. Снимите зажим и вращайте против часовой стрелки, чтобы вынуть рычаг.
24. Переместите монтажную руку в нерабочее положение.
25. Переместите опорную платформу под колесо и опустите вал таким образом, чтобы колесо встало на платформу.
26. Убедитесь в том, что клапан расположен напротив отверстия. При необходимости поверните вал на нужный угол. Зафиксируйте клапан контргайкой и снимите трубу-удлинитель.
27. Аккуратно сожмите цангу, придерживая колесо от падения.
28. Сдвиньте опорную платформу, чтобы высвободить колесо.

Шины с кольцом

Демонтаж шины

1. Убедитесь в том, что колесо спущено, и зафиксируйте его на валу.
2. Опустите монтажную руку в рабочее положение и зафиксируйте инструменты рукоятками.
3. Вставьте отжимной ролик под обод колеса (рис. 16).



Рис. 16.

4. Вращайте вал и одновременно перемещайте отжимной ролик вперед вдоль контура обода до тех пор, пока кольцо не будет полностью отсоединено от обода колеса.

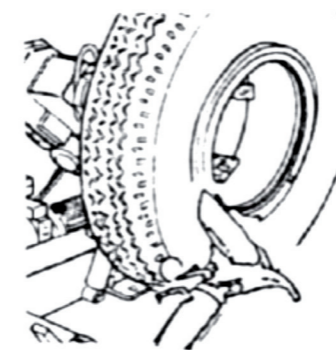

ВНИМАНИЕ! Не используйте смазку. Убедитесь в том, что кольцо на месте. Если борт шины порван, не продолжайте операцию, так как это может привести к повреждению камеры и клапана.

5. С помощью лома уложите кольцо на край обода и проверните вал (рис. 17).
6. Вставьте клапан с наружной стороны колеса во избежание повреждения камеры. Передвиньте монтажную руку в нерабочее положение с наружной стороны колеса.



Рис. 17.

7. Опустите опорную руку в рабочее положение.
8. Передвиньте отжимной ролик к шине таким образом, чтобы половина шины отошла.
9. Переместите монтажную руку в нерабочее положение.
10. Опустите вал, чтобы колесо встало на платформу, и снимите шину с обода.

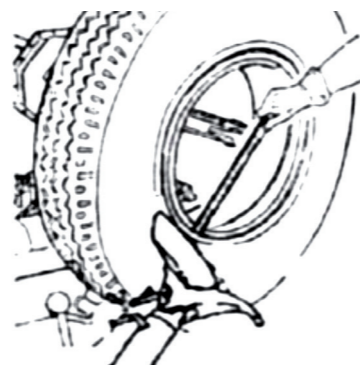

Рис. 18.

Монтаж шины

1. Зафиксируйте обод, установите клапан снизу и смажьте колесо.
2. Отодвиньте опорную платформу и расположите колесо и клапан в нижнем положении.
3. Передвиньте опорную платформу таким образом, чтобы обод оказался полностью внутри шины.
4. Отодвиньте монтажную руку и обоприте отжимной ролик на обод. Поворачивайте вал и одновременно задвигайте обод в шину с помощью ролика.
5. Установите открытое кольцо на обод с помощью монтажного ролика (рис. 19).



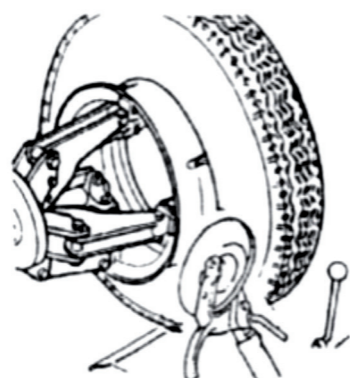

Рис. 19.

6. Переместите монтажную руку в нерабочее положение и расфиксируйте зажим. Передвиньте опорную платформу, чтобы безопасно снять колесо.

Обычное техническое обслуживание

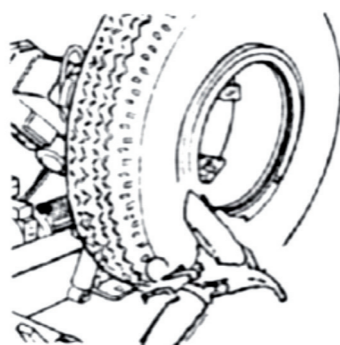
-  **ВНИМАНИЕ!** Каждая операция по техническому обслуживанию должна осуществляться только после отключение вилки от электрической сети.
-  **ВНИМАНИЕ!** Запрещается проводить мероприятия по обслуживанию станка рабочим без соответствующей подготовки.

Выполнение технического обслуживания в соответствии с настоящим руководством является залогом исправной работы на протяжении всего срока службы станка. Невыполнение надлежащего технического обслуживания снижает его надежность и может стать причиной поломки или травм оператора. Перед началом ремонта или обслуживания станок необходимо отключить от сети. Неисправные детали должны меняться на оригинальные. Работы должны выполняться профессиональными рабочими.

Следующие детали должны регулярно очищаться керосином:

1. Направляющая каретки.
2. Горизонтальный вал монтажной руки.
3. Вертикальный масляный бак опорной руки. Вал опорной руки должен быть смазан соответствующими смазками для летнего и зимнего периодов.
4. Регулярно проверяйте уровень и качество масла в баке (рис. 20). При необходимости долейте гидравлическое масло #30. Регулярно добавляйте смазку #320 в коробку передач. Уровень масла должен быть выше середины смотрового окна для его контроля.
5. При необходимости отрегулировать натяжение ремня, снимите пластиковый кожух и измените положение регулировочного винта.

В случае приостановки эксплуатации станка на период более 3-4 месяцев необходимо:

1. Опустить опорную руку.
2. Снять нагрузку с опорной руки.
3. Отключить станок от сети.
4. Смазать направляющие каретки.
5. Слить масло из бака.
6. Смазать горизонтальный вал монтажной руки.



Рис. 20.

Устранение проблем

Проблема

После того, как кнопка общего питания включена, сигнальные огни не горят и контроль не может быть осуществлен.

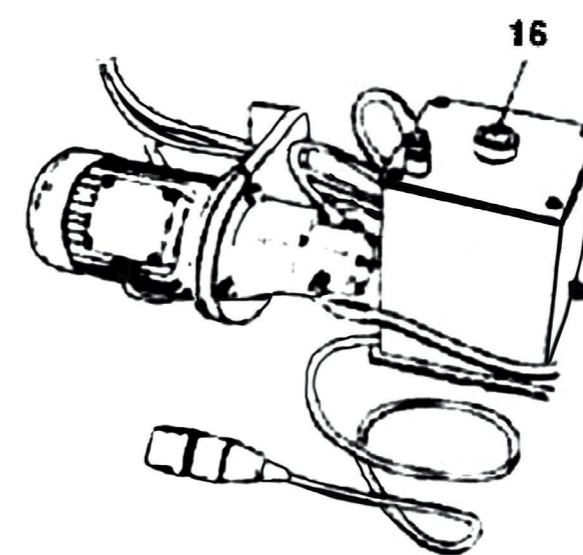
Причины

1. Кабель электропитания не подключен к сети.
2. Нет питания от электросети.

Устранение

1. Подключите кабель питания к электросети.
2. Перезапустите электропитание.

Проблема

После включения кнопки общего питания сигнальные огни тоже работают, но двигатель на гидравлическом силовом агрегате не работает.

Причины

Работает магнийтермический выключатель для защиты двигателя.

Устранение

Обратитесь за технической помощью, чтобы узнать, в чем проблема, и восстановить машину.

Проблема

Манометр показывает значение давления ниже 130 бар ± 5%.

Причины

1. Ручка не отрегулирована должным образом.
2. Масло в блоке питания ниже минимального уровня.

Устранение

Поворачивайте ручку по часовой стрелке, пока не получите требуемое значение давления.



ВНИМАНИЕ! Если, несмотря на вышеупомянутые показания, шиномонтажный станок не работает должным образом, не используйте его и обратитесь за технической поддержкой.

ГАРАНТИЙНЫЙ ТАЛОН



ШИНОМОНТАЖНЫЙ СТАНОК

Модель GT-26F

Серийный номер

Гарантийный срок

12 месяцев

Дата продажи

Документ продажи

Продавец

Подпись продавца _____ / _____ /

МП

Гарантийные обязательства

1. Срок гарантии исчисляется со дня выдачи товара Покупателю.
2. В случае если вышеупомянутое оборудование выйдет из строя не по вине Покупателя, в течение гарантийного срока, продавец обязуется произвести ремонт или замену дефектного оборудования без дополнительной оплаты.
3. В случае проведения гарантийного ремонта в срок, превышающий 5 (пять) рабочих дней, гарантия продлевается соразмерно сроку проведения ремонта.
4. Поставщик снимает с себя гарантийные обязательства в случаях:
 - Наличия механических, химических, термических и иных повреждений оборудования.
 - Выхода из строя оборудования по причинам несоблюдения правил монтажа и эксплуатации.
 - Вскрытия, ремонта или модернизации техники не уполномоченными лицами.
5. Гарантия не распространяется на расходные материалы и другие узлы, имеющие естественный ограниченный период эксплуатации.
6. Гарантия предоставляется при обслуживании и ремонте только оригинальными запасными частями и расходными материалами.
7. Недополученная в связи с появлением неисправности прибыль, убытки, связанные с несовместимостью приобретенного оборудования с транспортными средствами или с эксплуатационным объектом по каким-либо параметрам, и другие косвенные расходы не подлежат возмещению.
8. Гарантийный ремонт производится в сервисном центре продавца, указанном в гарантийном талоне, или на месте установки (для оборудования, требующего монтажа, при наличии акта о техническом освидетельствовании или об установке).
9. Все транспортные расходы оплачиваются за счет покупателя и не подлежат возмещению.

С правилами эксплуатации и условиями гарантии ознакомлен.

Претензий к комплектации и внешнему виду не имею.

Подпись покупателя _____ / _____ /

МП