

SUMAKE®

MAKE JOBS BETTER THAN EVER

ГАЙКОВЁРТ ПНЕВМАТИЧЕСКИЙ УДАРНЫЙ

Руководство по эксплуатации
и паспорт изделия



Для моделей: ST-55885P, ST-55881, ST-55881-8, ST-55884P,
ST-5596, ST-6690P, ST-5577, ST-6660, ST-5578, ST-5579, ST-5576,
ST-5568, ST-5567, ST-5561, ST-C554, ST-C540, ST-55444.

ARTAZ.RU

Введение

Благодарим Вас за приобретение профессионального пневматического инструмента **SUMAKE**. Более 20 лет **SUMAKE** поставляет на международный рынок профессиональный пневматический инструмент, сотрудничая с ведущими Тайваньскими производителями оборудования и комплектующих.

Пневматический инструмент **SUMAKE** соответствует строгим международным и Российским стандартам; имеет сертификат соответствия ГОССТАНДАРТА РОССИИ(РСТ) и ТАМОЖЕННОГО СОЮЗА(ЕАС). Соответствует требованиям ГОСТ 12.2. 101-94, ГОСТ 12.2. 003-91, ГОСТ 12.3.001-85.

Пневматический гайковёрт служит для сборки и разборки резьбовых соединений.

Инструмент прошёл тщательный контроль и готов к работе, однако перед началом использования следует ознакомиться с данным руководством.

Товар не предназначен для использования в личных целях, не связанных с осуществлением предпринимательской деятельности!

Устройство изделия

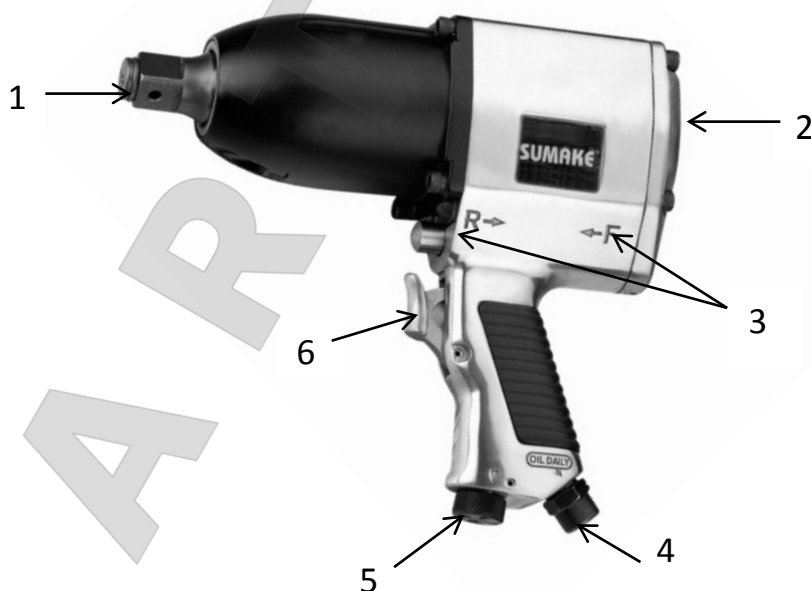

1. Рабочий вал
2. Регулировка крутящего момента (1-2-3-4)
3. Реверсивный клапан (R-F)
4. Выпускное отверстие
5. Разъём для подключения сжатого воздуха
6. Пусковой курок



Технические характеристики

Модель	PRO	Ударный механизм	Просад. размер	Макс. крут. момент	Макс. Резьба	Скор. св. вращ.	Входной диаметр	Диам. шланга	Расход воздуха	Вес
			Дюйм	Н·м		об/мин	Дюйм	мм		
ST-55885P		Pin Clutch	1	2439	M45	3500	3/8"	12,7	708	8,25
ST-55881	●	Twin Hammer	1	2439	M45	4200	3/8"	12,7	708	9,2
ST-55881-8	●	Twin Hammer	1	2439	M45	4200	3/8"	12,7	708	10,6
ST-55884P		Rocking dog	1	1900	M38	3500	3/8"	12,7	708	9,6
ST-5596		Twin Hammer	1	1882	M32	4000	3/8"	10	708	6,2
ST-6690P	●	Twin Hammer	1	1355	M29	4000	1/4"	10	708	6,3
ST-5577		Pin Clutch	3/4	1763	M30	4500	1/4"	10	540	6,1
ST-6660		Twin Hammer	3/4	1491	M30	5500	1/4"	10	540	5,6
ST-5578		Twin Hammer	3/4	1356	M25	4800	1/4"	10	540	4
ST-5579		Pin Clutch	3/4	1356	M26	5000	1/4"	10	540	4,7
ST-5576		Twin Hammer	3/4	1300	M25	4000	1/4"	10	540	5,1
ST-5568		Pin Clutch	3/4	1220	M28	4500	1/4"	10	540	5
ST-5567		Twin Hammer	3/4	1016	M21	6300	1/4"	10	540	3
ST-5561		Pin Clutch	3/4	948	M25	4500	1/4"	10	540	4,5
ST-C554		Twin Hammer	1/2	1356	M21	8500	1/4"	10	480	2,1
ST-C540		Twin Hammer	1/2	1287	M19	7500	1/4"	10	480	2
ST-55444	●	Twin Hammer	1/2	813	M16	6500	1/4"	10	480	2,8
ST-5544SH		Twin Hammer	1/2	624	M16	8000	1/4"	10	480	2,6
ST-C541		Twin Hammer	1/2	542	M16	10000	1/4"	10	430	1,2
ST-M3007		Twin Hammer	1/2	542	M19	6500	1/4"	10	480	2,1
ST-M1001		Rocking dog	1/2	378	M16	7200	1/4"	10	480	2,1
ST-5540		Twin Hammer	1/2	311	M16	7000	1/4"	10	480	2,1

Инструмент, не отмеченный в графе PRO - предназначен для профессионального использования, но не рассчитан на продолжительную работу в режиме максимальной нагрузки.

Если ваши потребности подразумевают продолжительную работу инструмента в интенсивном режиме - выбирайте продукты отмеченные знаком ● в колонке PRO!



Схема подключения пневматического инструмента

Заявленные технические параметры пневматический инструмент показывает только при соблюдении всех требований, предъявляемых к качеству и объёму подаваемого воздуха, а так же условиям эксплуатации.

СОВЕТ: Выбирайте компрессор с ресивером и насосом, обеспечивающий с запасом на 20-30% требуемый расход воздуха. При выборе фильтра, осушителя и лубрикатора принимайте во внимание их пропускную способность.

Рабочие давление составляет 4,1-6,8 бар (4-7 Кг/см²). Регулировку забивания можно производить, изменяя рабочее давление в заданном диапазоне.

Превышение рабочего давления приводит к ускоренному износу инструмента и является отказом в гарантийном обслуживании.

Перед каждым подключением инструмента продувайте шланг кратковременным спуском воздуха!

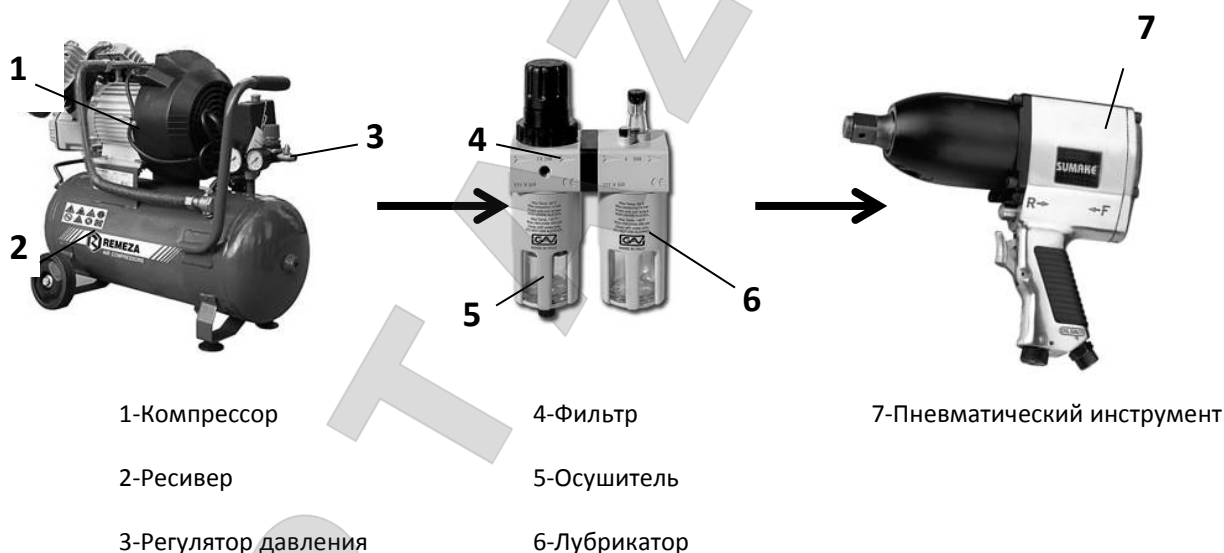

Техническое обслуживание

Перед первым использованием или хранением, добавьте 2-3 капли масла во впускной воздушный штуцер и включите инструмент на короткое время.

Наилучший способ смазки – установить в пневмолинию смазывающее устройство (лубрикатор).

При отсутствии в схеме подключения лубрикатора – необходимо смазывать инструмент вручную, добавляя 2-3 капли масла во впускной воздушный штуцер ежедневно.

Используйте ТОЛЬКО масло для швейных машин или пневматического инструмента.

Для очистки рабочих частей от нагара используйте КЕРОСИН (избегайте попадания в рабочий цилиндр). После промывки вытирайте инструмент насухо.

Не используйте для промывки бензин и спиртосодержащие жидкости.

Избегайте попадания промывочных жидкостей в рабочий механизм!

В случае обнаружения неисправностей – обратитесь в сервис центр!



Указание мер безопасности

1. Отключайте инструмент от подачи воздуха перед обслуживанием!
2. Перед работой убедитесь, что инструмент не имеет повреждений. При выявлении неисправности – прекратите работу инструментом и обратитесь в авторизованный сервисный центр.
3. Убедитесь, что ваша одежда или волосы не будут затянуты на рабочие части инструмента.
4. **Используйте защитные очки!** При необходимости одевайте маску и перчатки.
5. При продолжительной работе используйте средства защиты органов слуха.
6. Используйте инструмент только по назначению.
7. Не оставляйте подключённый инструмент без присмотра.

Не допускается эксплуатация инструмента работниками, находящимися в состоянии усталости, алкогольного или наркотического опьянения, а так же под воздействием медицинских препаратов.

Рекомендации по работе

Сила затяжки на гайковёрте выставляется грубо – ручкой с отметками 1-2-3-4.

Перед выполнением работ выясните необходимый момент затяжки соединения!

Превышение момента затяжки неизбежно приводит к поломке крепежа и соединяемых деталей!

Продолжительность работы ударного механизма для достижения требуемого момента затяжки необходимо определить практически. Время непосредственного затягивания не должно превышать 5 секунд.

Достигнутый момент затяжки проверяйте динамометрическим ключом.

Используйте только ударные торцевые головки и аксессуары. Использование торцевых головок для ручного инструмента не допустимо.





Свидетельство о продаже

Уважаемый покупатель! Убедитесь, что все разделы заполнены разборчиво и без исправлений.

Изделие ITEM	
Модель MODEL	
Заводской номер SERIAL NUMBER	
Дата выпуска ISSUE DATE	
Фамилия и подпись продавца	
Печать продавца	

Изделие проверялось во всех режимах работы:

(подпись покупателя)

Изделие не проверялось по причине:

(подпись покупателя)





ГАРАНТИИ ИЗГОТОВИТЕЛЯ

1. **Гарантийный срок эксплуатации изделия составляет 6 месяцев** со дня продажи, при условии соблюдения потребителем правил эксплуатации, хранения и транспортировки.

Срок службы инструмента 3 года.

2. Все претензии по качеству будут рассмотрены только после проверки изделия в сертифицированном сервисном центре.

3. Условия гарантии предусматривают бесплатную замену деталей и узлов изделия, в которых обнаружен производственный дефект.

4. Гарантия не распространяется на расходные материалы, сменные насадки, навесное оборудование и любые другие части изделия, имеющие естественный ограниченный срок службы (в том числе ударники, штоки, драйверы, сальники, манжеты, уплотнения, шестерни и колёса зубчатых зацеплений, подшипниковые опоры, зажимы, ухваты, и пр.), а так же на дефекты, являющиеся следствием естественного износа.

5. Условия гарантии не предусматривают профилактику и чистку изделия, а также выезд мастера к месту эксплуатации изделия с целью его подключения, настройки, ремонта или консультации.

6. Гарантия не распространяется на повреждения, полученные в результате нарушения режима смазывания изделия

7. Вместе с тем сервисный центр имеет право отказа от бесплатного гарантийного ремонта в следующих случаях:

- При отсутствии заполненного паспорта изделия
- При неправильно или с исправлениями заполненном свидетельстве о продаже или гарантийном талоне
- При использовании изделия не по назначению или с нарушениями правил эксплуатации
- При наличии механических повреждений (трещины, сколы, следы ударов, и падений, деформаций корпуса или любых других элементов конструкции, в том числе полученных в результате замерзания конденсата (образование льда))
- При наличии внутри агрегата посторонних предметов
- При наличии оплавления, каких либо элементов изделия других или других признаках превышения максимальной температуры эксплуатации или хранения
- При наличии признаков самостоятельного ремонта вне авторизованного сервисного центра
- При наличии признаков изменения пользователем конструкции изделия
- При наличии загрязнений изделия как внутренних, так и внешних

В настоящем паспорте должна быть поставлена печать продавца и указана дата продажи!



ARTAZ.RU



ИЗГОТОВИТЕЛЬ

SUMAKE Industrial Co., LTD.

4F, NO.351, Yangguang St., Neihu District, Taipei, Taiwan.

www.SUMAKE.com

ЭКСКЛЮЗИВНЫЙ ДИСТРИБЬЮТОР НА ТЕРРИТОРИИ РОССИИ

ООО "Оптимист"

107564, г. Москва,

Краснобогатырская, д. 2, стр. 75

www.optimist-opt.ru

АДРЕСА И ТЕЛЕФОНЫ ЦЕНТРАЛЬНЫХ СЕРВИСНЫХ ЦЕНТРОВ

Собственный сервисный центр генерального дистрибьютора в России

СЦ ООО "Оптимист", Москва, ул.1-я Энтузиастов, д.12,

тел. (495) 783-02-02, (495) 673-06-57

СЦ ООО "Мастер-Энерго", Москва, ул. Первомайская, д.39, тел. (499) 164-04-49

СЦ ООО "Евросервис", Москва, ул. Щербаковская, д.53, тел. (495) 640-01-14

Узнать адрес и телефон ближайшего к Вам центра технического обслуживания

в регионах можно на www.optimist-opt.ru/info/service/

Приобрести запасные части Вы можете на <http://entuziast-spares.ru/>

БЕСПЛАТНАЯ ГОРЯЧАЯ ЛИНИЯ

8-800-700-60-10



Корешок ТАЛОНА №1 на ремонт инструмента SUMAKE		Гарантийный ТАЛОН № 1 на ремонт инструмента SUMAKE	
		Изделие	№
Продано магазином (наименование, номер и адрес)			
Дата продажи, ПЕЧАТЬ продавца(штамп магазина)			
Личная подпись продавца			
Выполненные работы:			
Исполнитель		Владелец	
(Фамилия, Имя, Отчество)		(подпись)	
М.П.	Наименование предприятия выполнившего ремонт и его адрес		
Должность и подпись руководителя предприятия выполнившего ремонт			

Изыят " " 20 г. Исполнитель

Корешок ТАЛОНА №2 на ремонт инструмента SUMAKE		Гарантийный ТАЛОН № 2 на ремонт инструмента SUMAKE	
		Изделие	№
Продано магазином (наименование, номер и адрес)			
Дата продажи, ПЕЧАТЬ продавца(штамп магазина)			
Личная подпись продавца			
Выполненные работы:			
Исполнитель		Владелец	
(Фамилия, Имя, Отчество)		(подпись)	
М.П.	Наименование предприятия выполнившего ремонт и его адрес		
Должность и подпись руководителя предприятия выполнившего ремонт			

Изыят " " 20 г. Исполнитель

ARTAZ.RU