



Ravaglioli

COMPANY WITH
QUALITY SYSTEM
CERTIFIED BY DNV GL
= ISO 9001 =

ГРУЗОВОЙ ШИНОМОНТАЖНЫЙ СТАНОК

TRUCK TYRE CHANGER

LKW MONTIERMASCHINE

DEMONTE-PNEUS POIDS LOURDS

SMONTAGOMME AUTOCARRO

G

96N

96NT

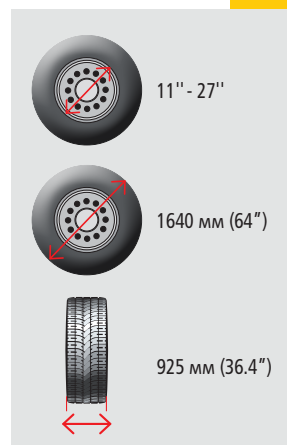

G 96N

Размеры зажимного патрона и монтажного устройства позволяют работать со всеми видами шин, включая "super-single".
Пульт управления, позволяет регулировать скорость монтажа и демонтажа шин.

*The operating dimensions of the clamping unit and of the head-tool carriage allow to work on the whole range of wheels, including super-single.
The controls, with lever type hydraulic distributors, enable to regulate the speed of the tool holding carriage.*

Die Größe der Spannvorrichtung und der Arbeitsbereich des Schlittens ermöglichen den Einsatz auf allen Radtypen, auch auf den "Super-Single" Reifen.
Die hydraulischen Hebelbedienungen ermöglichen die Arbeitsgeschwindigkeit während der Montage und Demontage einzustellen.

Les dimensions du mandrin et les courses d'exercice du bras de détalonnage permettent d'opérer sur toute la gamme de roues, y comprises les roues type "super-single".

Le dimensioni del mandrino e le corse di lavoro del carrello stallonatore consentono di operare su tutta la gamma di ruote, incluso il tipo super-single.
I comandi, con distributori idraulici a leva, permettono di regolare la velocità di movimento.

КАМЕРНАЯ + БЕСКАМЕРНАЯ

OK SUPER SINGLE



G 96N + VARGNAV11ND

СКОРОСТЬ ВРАЩЕНИЯ
1-5-10об/мин

Регулируемая инвертором скорость вращения патрона, подходит для работ по восстановлению протектора.

Rotation speed adjustable with inverter, also suitable for tyre treading.

Invertergesteuerte Drehgeschwindigkeit der Spannvorrichtung, geeignet auch zur Nacharbeitung der Reifenprofile.

Vitesse de rotation mandrin réglable avec inverter, apte aussi pour le relief de la bande de roulement.

Velocità di rotazione mandrino regolabile con inverter, adatta anche per la scolpitura dei pneumatici.





Leverless

G 96NT

ПЛАВАЮЩАЯ ШИНОМОНТАЖНАЯ ГОЛОВКА

Инструмент находится между бортом и ободом, поднимает борт и демонтирует шину.

LEVERLESS TYRE CHANGERS

The tool operates between bead and rim, pulls up the bead and demounts the tyre.

REIFENMONTIERGERÄTE OHNE MONTIERHEBEL

Die Montagevorrichtung dringt zwischen Wulst und Felge ein, hebt den Wulst hoch und demontiert die Reifen.

DEMONTE-PNEUS SANS LEVIER

L'outil se place entre le talon et la jante, soulève le talon et démonte le pneus.

SMONTAGOMME SENZA LEVA

L'utensile si inserisce fra tallone e cerchio, solleva il tallone ed estrae il pneumatico.

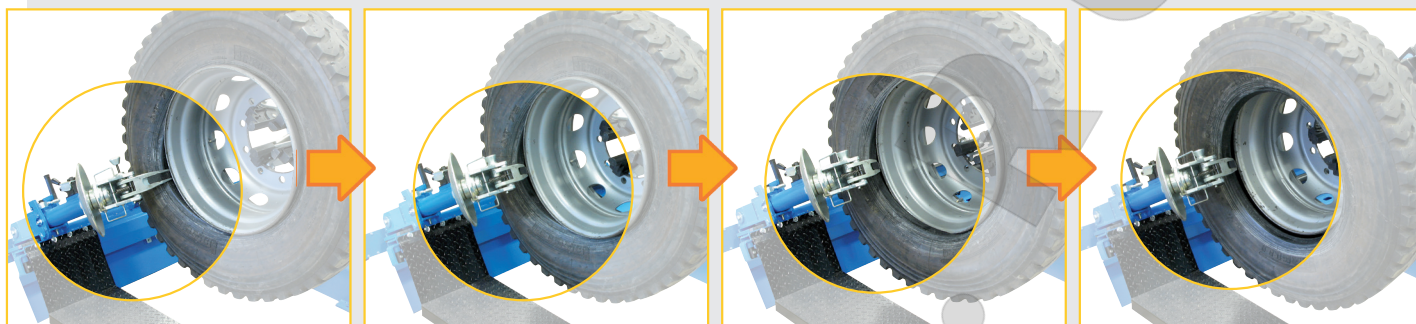

БЫСТРОЕ РУЧНОЕ ВРАЩЕНИЕ



Ручное вращение инструмента происходит с помощью быстрооткрывающегося замка
Manual tool rotation with quick unlocking device.
 Schnell Manuellumdrehung der Montagevorrichtung.
Rotation manuelle du bras porte-outil avec kit de debloquage rapide.
 Rotazione utensile manuale con sbloccaggio rapido.

МИНИМАЛЬНАЯ ВЫСОТА

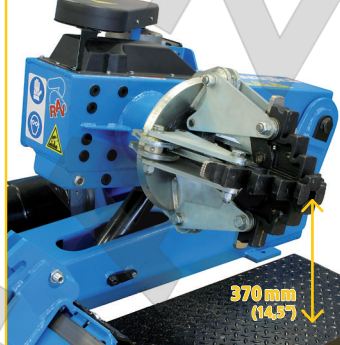

Также идеален для колес диаметром 19" и 22,5".

Ideal also for many 19" and 22,5" truck wheels.
Ideal auch für 19" und 22,5" Räder.

Idéal même pour roues PL de 19" et 22,5".

Ideale anche per molte ruote autocarro da 19" e 22,5".

МИНИМАЛЬНЫЙ ЗАЖИМ

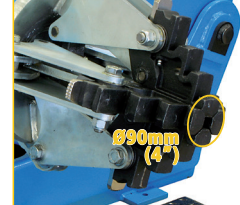

ПРОСТОЕ УПРАВЛЕНИЕ

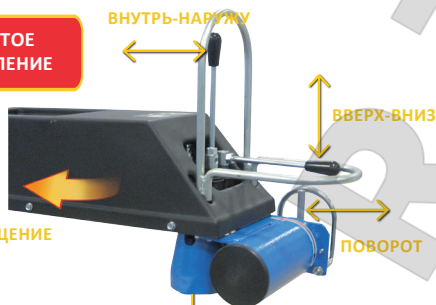

СТАНДАРТ

G108 A3
 Ручка для подъема борта.
Patented bead lever
Levier breveté
Leva brevettata

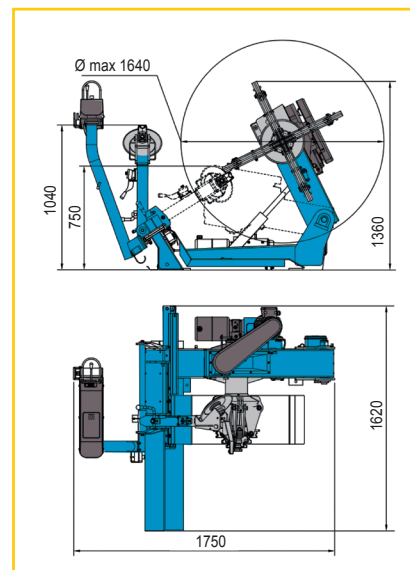

ТЕХНИЧЕСКИЕ ДАННЫЕ	TECHNICAL DATA	TECHNISCHE DATEN	DONNEES TECHNIQUES	DATI TECNICI	G96N-NT
Вращение мотора зажимного патрона	Chuck unit rotation motor	Motor für Drehung der Spannvorrichtung	Moteur rotation mandrin	Motore rotazione mandrino	2,2 kW
Гидромотор	Hydraulic drive unit motor	Hydraulikmotor	Moteur de la pompe	Motore centralina	0,75 kW
Ø Обода	Rim Ø	Felgen-Ø	Ø de la jante	Ø cerchi	11"-27"
Макс. Ø колеса	Max. wheel Ø	Raddurchmesser	Ø de la roue	Ø est. ruota ammesso	1640 mm (64")
Макс. ширина колеса	Max. allowed wheel width	Max. Radbreite	Largeur maxi de la roue	Larghezza max. ruota	925 mm (36.4")
Скорость вращения зажимн. устройства (об/мин)	Chuck rotation speed (rev/min)	Spervorrichtungs-Drehgeschwindigkeit (U./min.)	Vitesse de rotation du mandrin (tours/min.)	Velocità di rotazione mandrino (giri/min)	8
Вес	Weight	Gewicht	Poids	Peso	454 kg (1,000lbs)

Ravaglioli S.p.A.
 via 1° maggio 3
 Fraz. Pontecchio M.
 40037 Sasso Marconi (Bo) - Italia
 Tel. +39 - 051-6781511
 Fax +39 - 051-846349
rav@ravaglioli.com
www.ravaglioli.com

RAV France
 4, Rue Longue Raie
 ZAC de la Tremblaie
 91220 Le Plessis Pâté
 Tel. 01.60.86.88.16
 Fax 01.60.86.82.04
rav@ravfrance.fr

Ravaglioli Deutschland
 Kirchenpoint 22
 85354 Freising
 Tel. 08165-646956
 Fax 08165-646958
info@ravaglioli.de

RAV Equipment UK LTD
 Prince Albert House
 20 King Street
 Maidenhead, SL6 1DT
 Tel. +39 - 051-6781522
rav@ravaglioli.com

RAV en Belgique
 Nederlandstalig
 Tel. 0498-162016
 Fax 016-781025
 Zone Francophone
 Tel. 0498-163016
 Fax 078 055030

RAV Equipos España
 Avenida Europa 17
 Pol. Ind. de Constanti
 Tarragona 43120
 Tel. 977 524525
 Fax 977 524532
ravequipos@ravaglioli.e.telefonica.net

DRN16U (2)